

Bijlagen overzicht

1.. Afkortingen

2.. Opstart evaluatiecommissie

- a. Opdrachtbrief
- b. Plan van aanpak
- c. Feitenoverzicht acute fase (opgesteld door evaluatiecommissie)
- d. Feitenoverzicht nazorgfase (opgesteld door evaluatiecommissie)

3.. Verstrekte informatie door VR-LN n.a.v. operationele evaluatie

- a. Tijdlijnen Copi, ROT & GBT (door Gregory Zautsen)
- b. GRIP
- c. Uitkomsten leertafel operationele proces (Gregory Zautsen)
- d. Overzicht bezetting Copi, ROT en GBT

4.. Verkregen documentatie

- a. Documentatieoverzicht
- b. Brieven GBT en/of B&W aan gemeenteraad
- c. Convenant calamiteitenzender
- d. Noodverordeningen (basis, 1^e/2^e/3^e wijziging, bekrachtiging raad + intrekkingbesluit)

5.. Geïnterviewde mensen + rollen/functies

6. Standaard agenda's verschillende gremia

Bijlage 1 • Afkortingen

AB	Algemeen Bestuur		
BM	Bestuur & Middelen (raadscommissie)		
BOB	Beeldvorming Oordeelsvorming Besluitvorming		
BT	Beleids Team		
B&W	Burgemeester & Wethouders		
BZK	Binnenlandse Zaken & Koninkrijksrelaties		
CDA	Christen Democratisch Appel		
CdK	Commissaris der Koning		
Comm	Communicatie		
Copi	Commando Plaats Incident		
CRAS	Centrale Registratie en Afhandeling Schade		
CRIB	Centrale Registratie & Inlichtingen Bureau		
CRAS	Centrale Registratie & Aanmeldpunt voor Schade		
GBT	Gemeentelijk Beleidsteam		
GGD	Gemeenschappelijke Gezondheidsdienst		
GMK	Gemeenschappelijke Meldkamer		
GRIP	Gecoördineerde Regionale Incidentbestrijdingsprocedure		
HOvD	Hoofd Officier van Dienst (brandweer)		
HOvJ	Hoofd Officier van Justitie		
LCMS	Landelijk Crisis Management Systeem		
LN	Limburg Noord (veiligheidsregio)		
LVR	Liberale Volkspartij Roermond		
OGS	Ongevalsbestrijding Gevaarlijke Stoffen		
OTO	Opleiden Trainen Oefenen		
PvA	Plan van Aanpak		
RCP	Regionaal Crisisplan		
ROT	Regionaal Operationeel Team		
SPR	Stadspartij Roermond		
TBZ	Team Bevolkingszorg		
THW	Technische Hilfs Werke		
TNO	Toegepast Natuurwetenschappelijk Onderzoek		
VRLN	Veiligheidsregio Limburg Noord		
VRZL	Veiligheidsregio Zuid Limburg		
VROM	Volkshuisvesting, Ruimtelijke Ordening & Milieu		
ZL	Zuid Limburg (veiligheidsregio)		
VZ	Voorzitter		

Bijlage 2a • Opdrachtbrief

Nijmegenweg 42 t +31 (0)88 11 90 000 e info@vri.nl
Postbus 11 f +31 (0)77 35 42 454 i www.vri.nl
5900 AA Venlo



Evaluatiecommissie Asbestramp Roermond
T.a.v. de heer K Kappetijn
Einsteinstraat 16G
3316 GG DORDRECHT

VERZONDEN - 6 MEI 2015



datum	26 maart 2015	behandeld door	Con Delissen
uw kenmerk		telefoonnummer	+31 88 11 90222
ons kenmerk	UIT004669	bijlage(n)	
onderwerp	Opdracht bestuurlijke evaluatie asbestramp Roermond		

Geachte heer Kappetijn,

In aansluiting op de met u gevoerde gesprekken verzoeken wij u om een bestuurlijke evaluatie uit te voeren van het asbestincident dat op 16 december 2014 plaatsvond en waarvan de nazorg in de loop van maart 2015 eindigt.

Beschrijving incident

Op 16 december brandden twee grote loodsen uit in de Voorstad St. Jacob te Roermond. De loodsen waren eigendom van Steelhaven b.v. In de loodsen stonden ongeveer 60 boten gestald. De daken van de loodsen, met een totaal oppervlakte ongeveer 2000 m², bestonden uit asbesthoudende platen. Deze platen "explodeerden" door de hitte, waarna de brokstukken zich verspreidden met de rook over een groot gebied. Dit liep globaal vanaf de brandhaard via de binnenstad naar het gebied het Vrijveld ten oosten van het spoor. Zowel de zeer grote brand als de nazorg rond het opruimen van de asbest deeltjes hadden een zeer grote maatschappelijke impact, vandaar dat ook de term ramp regelmatig gebruikt is.

Het verloop van de inzet kan opgesplitst worden in een tweetal fases.

1. De acute fase.

De fase van incidentbestrijding door de opgeschaalde crisisorganisatie van Veiligheidsregio Limburg Noord, onder eindverantwoordelijkheid van het Algemeen Bestuur en de Voorzitter Veiligheidsregio. Deze fase is op te delen in:

- De periode vanaf de eerste melding tot het moment dat de brand onder controle was (opschaling naar de crisisorganisatie middels GRIP 1 vond plaats op 16 december om 21.56 uur).
- De overgangsfase waarbij de brand werd nageblust en de gevolgen voor de omgeving bekend werden.
- De periode waarbij via de noodverordening grote delen van de (binnen) stad werden afgesloten voor bezoekers.

- d. De periode van het opruimen van het asbest in de verharde openbare ruimte. Het officieel afschalen van de GRIP-structuur op 19 december om 14.14 uur beëindigt deze fase.

2. De nazorg fase.

De tweede fase betreft de nazorg-operatie, waarin onder verantwoordelijkheid van de gemeente Roermond de werkzaamheden zijn voortgezet. Deze fase is op te delen in:

- a. De voorbereiding van overige opruimwerkzaamheden, zoals de daken en tuinen, het openbaar groen en de waterpartijen (Roer).
- b. De fase van uitvoering van overige opruimactiviteiten.
- c. De nazorg aan specifieke groepen, met daarbij flankerende maatregelen in de binnenstad.

Aanpak van de evaluatie

De gemeente Roermond en de Veiligheidsregio organiseren de gezamenlijke evaluatie. Een operationele evaluatie, waarbij vooral het technisch-operationele verloop van het incident en de bestrijding ervan wordt beschouwd wordt momenteel intern uitgevoerd. Het leren heeft het primaat, met leertafels als uitvoeringsvorm. Hoofdpunten uit deze evaluatie zal mede input vormen voor de bestuurlijke evaluatie.

U wordt verzocht de bestuurlijke evaluatie uit te voeren. Voor zover nodig zal er ruimte zijn voor interactie tussen de bestuurlijke en operationele evaluatie. De nadruk van de bestuurlijke evaluatie ligt op bestuurlijk relevante aspecten van de inzet in de acute en nazorgfase. U wordt daarbij ondersteund door een regionale begeleidingscommissie met niet-direct betrokken functionarissen, bestaande uit drie raadsleden en een wethouder van de gemeente Roermond, een burgemeester en een gemeentesecretaris uit de Veiligheidsregio, een GGD directeur en een regionaal commandant brandweer uit aangrenzende regio's. Doelstelling van deze begeleidingscommissie is de begeleiding van het proces, d.w.z. advisering over zorgvuldigheid en compleetheid van de evaluatievragen en advisering over inhoud van de evaluatievragen. De begeleidingscommissie gaat niet over de (inhoudelijke) beoordeling van de evaluatie.

Hoofdthema's bestuurlijke evaluatie

De bestuurlijke evaluatie dient zich te richten op het onderzoeken van de volgende hoofdthema's:

1. *Acute fase onder eindverantwoordelijkheid van het Algemeen Bestuur en de Voorzitter VRLN:*
 - a. Het functioneren van de crisisorganisatie in de aanloop naar en tijdens de GRIP-3-situatie, inclusief overwegingen en gemaakte (beleids)keuzes zoals de keuze en de start van de asbestsanering, de effecten van de gemaakte (beleids)keuzes, het (tijdstip van) op- en afschaling, de onderlinge samenwerking tussen betrokken teams en partijen, de proportionaliteit van de noodverordening.

- b. Het functioneren van (crisis)communicatie (doorlopend van de acute fase naar de nazorgfase), inbegrepen de boodschap en gebruikte middelen en het functioneren van de rampenzender.

De Voorzitter van de Veiligheidsregio zal de gemeenteraad van Roermond informeren over deze fase en de bevindingen uit de evaluatie hierover.

2. *Nazorgfase onder verantwoordelijkheid van de gemeente Roermond:*

- a. Het functioneren van de organisatie in de nazorgfase, inclusief de consequenties en effecten van de gemaakte keuzes in de acute fase, de (na)werking van opgeschaalde rampenstructuur versus verantwoordelijkheden van de gemeente (college en raad).
- b. Analyse van de financiële gevolgen voor de verschillende betrokken partijen, inclusief de financiële gevolgen van tijdens de acute fase genomen besluiten.

Het College van B&W van Roermond zal over deze fase en de bevindingen uit de evaluatie verantwoording afleggen aan de gemeenteraad van Roermond

Vanwege de nog altijd dynamische ontwikkelingen aangaande deze kwestie en de onzekerheid die dit met zich meebrengt voor het karakter van de evaluatie is het project opgedeeld in twee fasen.

In de eerste fase zullen de interviews plaatsvinden waarbij de nadruk ligt op de hierboven benoemde hoofdthema's. Deze fase zal worden afgesloten met een tussensamenvatting van de bevindingen. Afhankelijk van deze tussenresultaten en het advies van de begeleidingscommissie zal een beslissing worden genomen over de aard van fase twee. Dit kan een nadere verdieping betreffen of een diepgravend onderzoek. Afhankelijk van de gemaakte keuze zal worden afgewogen of fase twee door deze evaluatiecommissie kan worden uitgevoerd of dat andere deskundigheid benodigd is.

De voorgestelde evaluatietrajecten worden uitgevoerd in opdracht van het college van burgemeester en wethouders van Roermond en het Algemeen bestuur van de veiligheidsregio Limburg-Noord en onder ambtelijke verantwoordelijkheid van de gemeentesecretaris van Roermond en de Algemeen Directeur Veiligheidsregio, namens de Veiligheidsdirectie.

Wij kunnen instemmen met de door u geraamde tarieven per uur en bijkomende reis- en verblijfkosten. Op basis van uw plan van aanpak gaan wij ervan uit dat de evaluatie binnen een totaal bedrag van € 40.000 kan worden gerealiseerd.

Wij verzoeken u:

1. De bestuurlijke evaluatie, zoals hiervoor beschreven, uit te voeren en eind mei de rapportage van de eerste bevindingen aan te bieden aan de opdrachtgevers: het college van burgemeester en wethouders van Roermond en het Algemeen Bestuur Veiligheidsregio Limburg-Noord;
2. Op basis van de rapportage met de eerste bevindingen te adviseren over de invulling van fase 2;
3. Bij dreigende overschrijding van het totaal budget in overleg te treden met de opdrachtgevers.

Het college van burgemeester en wethouders van Roermond,

De secretaris,

De burgemeester,

mr. drs. J.J.Th.L. Geraedts

M.J.D. Donders – de Leest

Algemeen Bestuur Veiligheidsregio Limburg Noord,

De secretaris,

De voorzitter,

M.T.C. van Lijshout

A.S. Scholten

Bijlage 2b • Plan van aanpak

Aan:	Han Geraedts, Gemeentesecretaris Roermond Tijds van Lieshout, Algemeen directeur Veiligheidsregio Limburg-Noord
CC:	De begeleidingscommissie
Van:	Evaluatiecommissie S.P.M. de Vreeze, (voorzitter), J.M.P. Wink & K. Kappetijn, & P.A. Stohr (secretaris)
Betreft:	Opdracht en aanpak voor bestuurlijke evaluatie + afwikkeling asbestincident Roermond december 2015
Datum:	9 april 2015
Versie:	6

Inleiding

Op 16 december 2014 woedde er brand in twee loodsen van Steelhaven b.v. in de Voorstad St. Jacob te Roermond. De twee loodsen en 60 gestalde boten gingen in vlammen op. Het dak van de loodsen bestond uit +/- 2000 m² asbesthoudende platen. Via de rook werden asbestdelen verspreid over een groot gebied. Het betreft het gebied van de brandhaard in de jachthaven tot het Vrijveld. Dit gebied omvat onder andere de binnenstad en het station van Roermond. De brandbestrijding en de asbestschoonmaakwerkzaamheden hadden een grote maatschappelijke impact vanwege de lange duur van de werkzaamheden. De binnenstad is bijna vier dagen niet publiekelijk toegankelijk geweest. In de bestrijding van dit incident worden twee fasen onderscheiden: de acute fase en de nazorgfase.

1. De acute fase.

De fase van incidentbestrijding door de opgeschaalde crisisorganisatie van Veiligheidsregio Limburg - Noord, onder eindverantwoordelijkheid van het Algemeen Bestuur en de Voorzitter van de Veiligheidsregio. Deze fase is op te delen in:

- a. De periode vanaf de eerste melding tot het moment dat de brand onder controle was (opschaling naar de crisisorganisatie middels GRIP 1 vond plaats op 16 december 2014 om 21.56 uur).
- b. De overgangsfase waarbij de brand werd nageblust en de gevolgen voor de omgeving bekend werden.
- c. De periode waarbij via de noodverordening grote delen van de (binnen)stad werden afgesloten voor bezoekers.
- d. De periode van het opruimen van het asbest in de verharde openbare ruimte. Het officieel afschalen van de GRIP-structuur op vrijdag 19 december om 14.14 uur beëindigt deze fase.

2. De nazorg fase.

De tweede fase betreft de nazorg-operatie, waarin onder verantwoordelijkheid van de gemeente Roermond de werkzaamheden zijn voortgezet. Deze fase is op te delen in:

- a. De voorbereiding van overige opruimwerkzaamheden, zoals de daken en tuinen, het openbaar groen en de waterpartijen (Roer).
- b. De fase van uitvoering van overige opruimactiviteiten.
- c. De nazorg aan specifieke groepen.

Evaluatie van de gebeurtenissen: Operationele en bestuurlijke evaluatie

Gezien de impact van de brand op de samenleving, het grote aantal betrokken diensten/ actoren, de negatieve effecten van afgrenzing van de binnenstad op de middenstand en de doorlooptijd van de opruimwerkzaamheden wordt veel belang gehecht aan evaluatie. Uit deze evaluaties kunnen lessen worden geleerd voor de aanpak en afhandeling van dergelijke incidenten in de toekomst. Er is gekozen voor een onderscheid tussen een operationele en een bestuurlijke evaluatie.

De operationele evaluatie beschouwt het technisch/operationele verloop en de bestrijding van het incident en wordt intern uitgevoerd met een begeleidingsgroep bestaande uit inhoudsdeskundigen van buiten de regio. De operationele evaluatie wordt uitgevoerd in de maanden januari, februari en maart 2015. De evaluatiecommissie is inhoudelijk niet betrokken bij de totstandkoming van de operationele evaluatie. Belangrijke punten uit de operationele evaluatie kunnen worden meegenomen bij de bestuurlijke evaluatie.

De evaluatie die door de evaluatiecommissie zal worden uitgevoerd is een bestuurlijke evaluatie. Deze evaluatie beschouwt het functioneren van de crisisorganisatie tijdens de acute fase (opgeschaald naar GRIP 3) en de nazorgfase, de gemaakte beleidskeuzes en de consequenties daarvan in een latere fase van het proces.

De in dit plan van aanpak uitgewerkte tijdfasering wordt door de evaluatiecommissie als realistisch gezien. Eventuele afwijkingen kunnen worden veroorzaakt door beperkingen in de beschikbaarheid van respondenten en de toegang tot informatie.

Vormgeving van de bestuurlijke evaluatie: de opdracht

De gemeente Roermond en de Veiligheidsregio Limburg-Noord (VRLN) zijn samen de opdrachtgevers van dit onderzoek. Het besluit tot verstrekking van de opdracht is genomen door het college van B&W van Roermond en het Algemeen Bestuur (AB) van VRLN. De gemeenteraad van Roermond wordt op de hoogte gesteld van deze opdracht. De bestuurlijke evaluatie wordt als één samengestelde opdracht uitgevoerd, onder ambtelijke verantwoordelijkheid van de gemeentesecretaris van Roermond en de algemeen directeur van de VRLN.

De bestuurlijke evaluatie heeft als doel om als gezamenlijke partijen lering te kunnen trekken uit de gemaakte keuzes en zo in de toekomst tot verbetering te kunnen komen.

In de evaluatie worden een *drietal hoofdthema's (zowel voor de acute fase en de nazorgfase) geëvalueerd:

De noodverordening

- ❖ Het beoogde effect van de noodverordening en de vergelijking met de daadwerkelijke uitwerking
- ❖ De proportionaliteit van de noodverordening

Communicatie:

- ❖ Het verloop van de crisiscommunicatie met de bewoners en ondernemers in het getroffen gebied
- ❖ Het verloop van de communicatie met L1 (als rampenzender)

Financiële consequenties

- ❖ Gemaakte kosten voor het afsluiten en voor het schoonmaken van de binnenstad

Deze omschreven hoofdthema's is geen vernauwing van de eerder vastgestelde scope van dit onderzoek. Wanneer, gedurende de evaluatie, relevante thema's zich aandienen zullen deze door de evaluatiecommissie in de rapportage worden meegenomen.

Deze evaluatie is projectmatig opgedeeld in twee fasen:

In de eerste fase zullen de interviews plaatsvinden waarbij de nadruk ligt op de hierboven benoemde hoofdthema's. Deze fase zal worden afgesloten met een 'tussenrapportage van de bevindingen. Afhankelijk van deze tussenresultaten en het advies van de begeleidingscommissie zal een beslissing worden genomen over de aard van fase twee. Dit kan een nadere verdieping betreffen of een diepgravend onderzoek. Afhankelijk van de gemaakte keuze zal worden afgewogen of fase twee door deze evaluatiecommissie kan worden uitgevoerd of dat andere deskundigheid benodigd is¹.

Bij het evalueren van deze thema's wordt een duidelijk onderscheid aangebracht tussen 'de acute fase' en de 'nazorgfase', conform het besluit van het AB van de VRLN en het college van B&W van Roermond (zie hierna onder 1 en 2 cursief). Met de bovenstaande drie hoofdthema's als uitgangspunt zullen deze twee fasen worden geëvalueerd. Het is niet uitgesloten dat er gaandeweg het onderzoek thema's naar voren komen die een essentiële plaats behoeven in de evaluatie. De evaluatiecommissie zal in dit geval het gesprek aangaan met de opdrachtgevers om gezamenlijk te besluiten deze thema's wel of niet in het onderzoek op te nemen.

1. 'Acute fase onder eindverantwoordelijkheid van het Algemeen Bestuur VRLN:
 - a. Het functioneren van de crisisorganisatie in de aanloop naar en tijdens de GRIP-3- situatie, inclusief overwegingen en gemaakte (beleids)keuzes zoals de keuze en de start van de asbestsanering, de effecten van de gemaakte (beleids)keuzes, het (tijdstip van) op- en afschaling, de onderlinge samenwerking tussen betrokken teams en partijen, de proportionaliteit van de noodverordening.
 - b. Het functioneren van (crisis)communicatie (doorlopend van de acute fase naar de nazorgfase), inbegrepen de boodschap en gebruikte middelen en het functioneren van de rampenzender.
2. Nazorgfase onder verantwoordelijkheid van de gemeente Roermond:
 - a. Het functioneren van de organisatie in de nazorgfase, inclusief de consequenties en effecten van de gemaakte keuzes in de acute fase, de (na)werking van opgeschaalde rampenstructuur versus verantwoordelijkheden van de gemeente (college en raad).
 - b. Analyse van de financiële gevolgen voor de verschillende betrokken partijen, inclusief de financiële gevolgen van tijdens de acute fase genomen besluiten. ².

¹ Opdracht Evaluatiecommissie Asbestincident Roermond, maart 2015

² Opdracht Evaluatiecommissie Asbestincident Roermond, maart 2015

Samenstelling van de evaluatiecommissie en de begeleidingscommissie

De evaluatiecommissie is samengesteld uit onafhankelijke en ervaren bestuurlijk en juridisch specialisten. Doelstelling van deze begeleidingscommissie is de begeleiding van het proces, d.w.z. clustering en toetsing op kwaliteit van de evaluatievragen, toetsing op de kwaliteit en voortgang van het evaluatieproces en na opdrachtverstrekking, dienen als aanspreekpunt voor de externe evaluator voor eventuele vraagverduidelijking en het leggen van accenten. De begeleidingscommissie gaat niet over de inhoud van de evaluatie³.

Leden evaluatiecommissie:

S.P.M. de Vreeze (voorzitter)

J.M.P. Wink

K. Kappetijn

Ondersteuning evaluatiecommissie/secretaris:

P.Stohr

De begeleidingscommissie voor deze evaluatie is samengesteld uit de volgende personen:

Leden:

J. Gilissen (burgemeester Venray; voorzitter)

D. Noppers (gemeentesecretaris Leudal)

F. Klaassen (directeur GGD Zuid-Limburg)

P. Verlaan (regionaal brandweercommandant Brabant-Noord)

J. van Rey (gemeenteraadslid Roermond namens de LVR)

W. Kemp (gemeenteraadslid Roermond namens het CDA)

L. Coenen (gemeenteraadslid Roermond namens SPR Roermond)

F. Schreurs (wethouder Roermond)

Secretaris:

C. Delissen (Bestuursadviseur VRLN)

De begeleidingscommissie kan, in de daarvoor bestemde bijeenkomsten, haar suggesties doen m.b.t. tot te belichten thema's/onderzoeksvragen en te betrekken respondenten ten bate van de volledigheid en de zorgvuldigheid van de evaluatie. In het geval van suggesties vanuit de begeleidingscommissie die buiten de door de opdrachtgevers geformuleerde scope van de evaluatieopdracht vallen ligt de beslissing tot honoreren van de suggestie bij de opdrachtgever.

De evaluatiecommissie voorziet een viertal bijeenkomsten in gezamenlijkheid met de begeleidingscommissie:

Bespreking 1:

Kennismaking (heeft reeds plaatsgevonden op 3 maart 2015, 17:00-18:30, te Venlo)

³ Procesvoorstel BM behandeld op 26 januari

Bespreking 2:

Plan van aanpak (is reeds gepland op 17 maart 2015, 17:00-18:30, Nijmeegseweg 40 te Venlo)

Bespreking 3:

Tussenrapportage (nog te plannen)

Bespreking 4:

Eindconcept (nog te plannen)

Plan van aanpak en fasering

Stap in de evaluatie	Tijd-fasering	Toelichting aanpak van de betreffende stap	Benodigde externe informatie
Bespreking 1 met de begeleidingscommissie (3 maart 2015) Kennismaking			
Fase 0: Inleidende fase			
Opstellen plan van aanpak	4 t/m 11 maart 2015	Concept vanuit de evaluatiecommissie + feedback opdrachtgevers	Formele opdrachtbrief vanuit de opdrachtgevers
Opstellen tijdlijn van besluitvorming	4 t/m 17 maart 2015	Analyse op basis van verstrekte brongegevens uit de interne evaluatie indien nodig aangevuld met de benodigde informatie	Brongegevens van de interne evaluatie + indien nodig een kundige functionaris van de VLRN voor het verkrijgen van de overige info
Inventarisatie van de bestaande stukken	4 t/m 17 maart 2015	Kennis nemen van de op dit moment voor handen zijnde stukken	Verstrekking reeds bestaande stukken vanuit opdrachtgevers
Opstellen lijst met gewenste respondenten	4 t/m 17 maart 2015	Het opstellen een lijst van +/- 15 te interviewen (groepen) personen	Inzicht in betrokken actoren
Bespreking 2 met de begeleidingscommissie (17 maart 2014) Feedback op plan van aanpak + concept interviewvraagstelling + concept lijst met potentiële respondenten			
Fase 1: Onderzoeksfase			
Afnemen van de interviews	18 maart t/m 29 april 2015	Afname van de interviews met de respondenten door leden van de evaluatiecommissie	Bereidheid vanuit de gewenste respondenten
Analyse van de resultaten	30 april t/m 14 mei 2015	Analyse van de gegevens voortkomend uit de interviews	
Tussenrapportage vanuit de evaluatiecommissie			
Bespreking 3 met de begeleidingscommissie (nog te plannen: +/- halverwege de maand mei)			

<i>Feedback op de tussenrapportage</i>			
Formeel vastgelegd overlegmoment met de opdrachtgevers <i>(nog te plannen: +/- halverwege de maand mei)</i>			
Fase 2: Leer- en rapportagefase			
Vorbereiden kennistafels	14 t/m 28 mei 2015	Inhoudelijk voorbereiden van de voorngenomen kennistafels	Specialisten kennistafels vanuit het IFV
Kennistafels	28 mei t/m 4 juni 2015	Daadwerkelijk houden van de kennistafels	Specialisten kennistafels vanuit het IFV
Eindrapportage	4 t/m 12 juni 2015	Opstellen eindrapportage	
Bespreking 4 met de begeleidingscommissie <i>(nog te plannen: +/- halverwege de maand juni)</i> <i>Feedback op de eindrapportage</i>			
Formeel vastgelegd overlegmoment met de opdrachtgevers <i>(nog te plannen in juli)</i>			

In 'fase 0' worden alle voorbereidingen getroffen die nodig zijn om met de daadwerkelijke evaluatie te kunnen starten en om tot de juiste input te komen voor de ontmoeting met de begeleidingscommissie op 17 maart 2015. Daarna volgt de onderzoeksfase in 'fase 1'. In deze fase vinden de interviews plaats. Na de analyse van de uitkomsten van de interviews is er een sleutelmoment in het evaluatieproces. Het doel van deze evaluatie is het gezamenlijk leren door het destilleren van lessen voor de toekomst. Na fase 1 zal in gezamenlijkheid met de opdrachtgever worden bezien of het behalen van dit doel realistisch is. Indien dit niet het geval is zal het vervolg van het proces moeten worden aangepast. Er zijn drie opties:

- ❖ het voortzetten van de evaluatie zoals vooraf gepland en hierboven beschreven.
- ❖ het verrichten van nader onderzoek aangaande onderwerpen die in de evaluatie naar voren zijn gekomen.
- ❖ Het formuleren van een aangepaste opdracht

Wanneer er wordt besloten de evaluatie te continueren zoals vooraf beoogd dan zal de evaluatiecommissie één of meerdere bestuurlijke leertafels/leerarena's organiseren met de mensen die betrokken zijn geweest bij de bestuurlijke processen en besluitvorming rond de calamiteit, in zowel de acute als de nazorgfase. De leertafels zijn er op gericht om waarde vrij en zonder oordelen de gebeurtenissen, processen en besluitvorming tijdens de calamiteit nog eens door te nemen en zo tot leer- en verbeterpunten te komen. Voor deze stap wordt aansluiting gezocht bij de methode die daarvoor door het IFV is ontwikkeld en onder meer voor Moerdijk (brand Chemiepack), Leeuwarden (brand De Kelders) en Zwijndrecht/Kijfhoek (brand Ethanolwagon) is toegepast.

De bevindingen en leerpunten worden door de evaluatiecommissie beschreven in een eindrapportage.

Te interviewen personen

Op basis van fase 0 zal de evaluatiecommissie de interviews houden, met vertegenwoordigers van de volgende organen/groepen, betrokken bij de acute fase en de nazorgfase:

- ❖ GBT, ROT, CoPI & Team Bevolkingszorg

- ❖ College van burgemeester en wethouders van Roermond
- ❖ Vertegenwoordigers van de stafsectie die betrokken waren bij:
 - Het opstellen van de noodverordening
 - De communicatie met/via de rampenzender
 - Besluiten met (grote) financiële consequenties
- ❖ L1 (rampenzender)
- ❖ Asbest saneringsbedrijven (bv. SEARCH) + onafhankelijke adviseurs
- ❖ Steelhaven
- ❖ Bewoners / vertegenwoordigers
- ❖ Ondernemers (BIZ)
- ❖ Verzekeraars (van zowel de Steelhaven als gedupeerden)
- ❖ Eerdere onderzoeken (interne evaluatie: Karin Penders) en Ira Helsoot (RU, Nijmegen)
- ❖ De Commissaris van de Koning en/of vertegenwoordigers van zijn Kabinet

De evaluatiecommissie, namens deze
S.P.M. de Vreeze (voorzitter)

Bijlage: Opdracht Evaluatiecommissie Asbestincident Roermond

Bijlage 2c • Feitenoverzicht acute fase

(opgesteld door de evaluatiecommissie)

Tijdstip	Gebeurtenis	Betrokkenen	Toelichting
Dinsdag 16 december 2014			
21:43	Eerste melding	MKB	
21:52	Opschaling naar Grote Brand	(HOVD-midden)	
21:56	Opschaling naar GRIP 1	Leider CoPI	
22:01	Afzetten 500 meter	Leider CoPI	
22:03	Opschaling naar GRIP 2	Meldkamer brandweer	
22:14	Opstarten LCMS in ROT	Paul van Mullekom	Operationeel leider komt naar de RCC
22:33	Alarmering Search B.V.	Medewerker sectie brandweer via MKB	
23:17	Inzet NL-alert	Bevoegd gezag	
23:22	Brand onder controle	HOvD	Brandmeester niet terug te vinden in LCMS
23:27	Ramen en deuren benedenwinds gesloten houden		
23:45	3 pogingen om telefonisch contact te maken met L1 t.b.v. functie als calamiteitenzender	Medewerker Comm in ROT	Telefoon ging over, niemand nam op, geen antwoordapparaat
	Poging om 1L te bereiken	Medewerker Comm in ROT	Contact met piket-redacteur, heeft niet geleid tot operationeel worden calamiteitenzender
23:51	Woningen benedenwinds ontruimd		
23: 58	L1 niet in de lucht als rampenzender	Meldkamer	
Woensdag 17 december 2014			
0:00	Noodzakelijke vergroting van het effectgebied		
0:54	Team bevolkingszorg opgestart		01:06 operationeel
01:06	Effectgebied groter dan verwacht		
01:15	GRIP 3 wordt voorgelegd aan de burgemeester	Operationeel leider ROT telefonisch aan de burgemeester	
01:20	Effecten op het openbaar leven worden duidelijk		
01:24	Afgekondigd GRIP 3 intern bevestigd		Definitieve bevestiging van GRIP 3 om 2:56

01:38	Deeltjes gevonden bij het station	ROT	Deze ontdekking wordt besproken in het ROT
02:19	Advies tot afkondigen noodbevel	ROT richting GBT	
03:00	GBT actief	GBT	
03:08	GBT verzoekt ROT om: <ul style="list-style-type: none"> - Helderheid omtrent station en spoor - Handelingsperspectief omtrent het afsluiten 	GBT verzoekt ROT	
03:41	Inrichting callcenter bij team TBZ		
03:53	Gezamenlijk advies ROT en Search B.V. de binnenstad enkele dagen te sluiten	ROT+Search richting GBT	GBT uit wens lopend ingaand met een handelingsperspectief toe te staan
03:58	GBT benadrukt wens tot versoepeling regime in het gebied	GBT richting ROT	Verskil van opvatting tussen ROT & SEARCH en het GBT over het regime in het gebied. ROT gaat voor volgen van het protocol en 100% veiligheid. GBT zet in op maatschappelijk bestuurlijke helderheid.
04:29	Besluit tot afkondigen noodverordening. Bewoners moeten zich verwijderen uit het gebied dat is weergegeven op de kaart. Bewoners/gebruikers van gebouwen moeten ramen en deuren gesloten houden.	GBT	
04:30	Advies opruimplan	ROT + Search aan GBT	Besmet gebied (voorlopig vastgesteld, definitieve vaststelling kan pas bij daglicht!) niet te betreden zonder beschermende middelen. Advies ROT is om géén toegang te verlenen van buiten naar binnen. Mocht het BT kiezen hiervan af te wijken, dan is dat strijdig met het advies van de Asbest-deskundige en de GAGS. In dat geval wordt geadviseerd alleen toegang te geven aan mensen die in gebied wonen, met als aanvullende maatregelen (zoals schoenen uitrekken voordat zij hun huis binnen gaan). Uitzondering voor hulpdiensten en thuiszorg, ontsmetting achteraf.
05:06	Communicatie voorbereidingen	Team communicatie	Start van voorbereidingen voor actieve communicatie naar de burgers, ondernemers en richting de pers.
06:15	Eerste prognose belangrijkste opruimwerkzaamheden	ROT + Search	Eerste prognose: het saneren van de sleutelgebieden duurt +/- 4 dagen. Advies aan het GBT: SEARCH

			stelt: provisorisch schoonmaken door brandweer conflicteert met wet- en regelgeving. Vrijgeven nadien moet evengoed door geaccrediteerd lab gebeuren. Advies van het ROT is: geen treinen laten stoppen in Roermond voordat dit gebied professioneel schoongemaakt is en vrijgegeven is.
06:30	Voorbereidingen tot NL- alert, statement burgemeester, televisiekanalen benaderen	Team communicatie	
07:00	Initiatief bewonersbijeenkomst	Team communicatie	
07:00	Eerste concept saneringsplan	ROT+ Search	
08:03	Het BT verzoekt het ROT om informatie	GBT richting ROT	1) opruim varianten: is het haalbaar station, doorgaande wegen, en winkelstraatjes schoon te hebben voor donderdag ochtend en wat betekent dit? (capaciteit/geld) 2) wat is de eerst mogelijk haalbare termijn voor bovenstaande 3 prioriteit-gebieden? 3) wie wordt opdrachtgever: gemeente / verzekeringsmaatschappij + Juridische gevolgen 4) wat zijn de meest strikt, wettelijke kaders die gehanteerd moeten worden bij asbestverwijdering?
08:35	Winkels vanaf 12:00 open definitief niet haalbaar	ROT richting GBT	
09:00	Ondernemers in de middag informeren bewoners in de avond	Besluit GBT	
09:29	Uitbreiding van het effectgebied met 1 km richting het oosten. Aangenomen moment afkondiging 1 ^e wijziging noodverordening. Wijziging van het gebied. Bewoners mogen uitsluitend in en uit via aangewezen ontsmettingsplaatsen	Besluit GBT op advies van ROT en Search	Op de eerste wijziging van de noodverordening is geen tijdstip vermeld. Daarom is het tijdstip in dit overzicht geschat.
11:44	Benaderen ondernemers	GBT	Informeren ondernemers over stand van zaken en wijzen op eigen verantwoordelijkheid.. Bijeenkomst met select gezelschap: bestuur BIZ, citymanagement, outlet, wethouder economische zaken en vertegenwoordiging GBT. Later alle ondernemers en marktmeester,

			culturele ondernemingen ECI in Oranjerie uitnodigen om iedereen bij te praten . Bestuurssecretariaat Ziekenhuis apart informeren om 12.30 uur.
11:48	Uitbreiding besmettingsgebied in de richting van het noorden (N280) + aanpassen noodverordening	GBT op verzoek van het ROT en Search	
13:55	Besluit over toegankelijkheid van het gebied	GBT	Auto's mogen het gebied wel uit maar niet in. + hulp regelen voor kwetsbare mensen in het gebied.
13:55	Verzoek om externe asbest specialist voor second opinion Search	GBT	
--:--	Aangenomen moment afkondiging 2 ^e wijziging noodverordening. Expliciete benoemen sluiting winkels en horeca. Verbod voor voertuigen in het gebied (rijwielen aan de hand zijn wel toegestaan)	Burgemeester	Op de tweede wijziging van de noodverordening is geen tijdstip vermeld. Daarom is het tijdstip in dit overzicht geschat.
16:19	Opruimcapaciteit blijkt laag	ROT richting GBT	Kennismemen van lage opruimcapaciteit en met de verzekeraars in gesprek gaan om een hogere capaciteit te organiseren. Dit is een voorwaarde om zaterdag om 06:00 uur klaar te zijn.
20:19	Geen mobiliteit toestaan anders dan voor de hulpverlening	Advies ROT aan GBT	
21:19	Terugkoppeling bewonersbijeenkomst		
Donderdag 18 december 2014			
08:00	GBT van start met G. IJff als voorzitter		
08:40	Op verzoek wordt er een juridisch specialist aan het GBT toegevoegd.	GBT	
09:02	Opdracht deadline eindpunt sanering	GBT aan ROT	Winkelgebied vrijdag ochtend 09:00 schoon. Totale publieke ruimte zaterdag 06:00 schoon. Telefoongesprek tussen voorzitter GBT en operationeel leider ROT
--:--	Aangenomen moment afkondiging 2 ^e wijziging noodverordening. Personen met een vaste werkplek in het gebied. krijgen toegang mits dringende reden kan worden aangetoond. Voertuigen van professionele hulpverleners	Burgemeester	Op de tweede wijziging van de noodverordening is geen tijdstip vermeld. Daarom is het tijdstip in dit overzicht geschat.

	krijgen toegang tot het gebied.		
09:50	Communicatieplan voor de komende 2 dagen wordt verbonden aan het opruimplan.	GBT en ROT	
11:30	Voorzitterswissel	GBT	P. Cammaert vervangt G. IJff
10:55	2 mogelijke scenario's: 1. Druk richting verzekeraar opvoeren. 2. Zelf de regie nemen en zelf de opdracht verstrekken. Advies optie 1.	Advies ROT aan GBT.	
12:26	Overleg directeur VRLN over communicatieplan, tijdlijn schoonmaak en verloop van het incident.	Directeur VRLN en GBT	Deadline plannen gereed 16:00
16:19	Partijen komen gezamenlijk tot aanpak	De betrokken partijen (o.a. GBT inclusief asbest saneerders en verzekeraars)	
17:30	Persconferentie	GBT	
19:00	Openstelling stationsgebied na besluit asbestvrij	GBT	
20.00	Bekrachtiging instellen noodverordening	Gemeenteraad Roermond	Bekrachtiging tijdens openbare raadsvergadering volgens 3 ^e wijzigingsverordening 18-12-14
Vrijdag 19 december 2014			
09:44	Advies afschalen naar Grip 1	ROT aan BT	
10:15	Afschalen naar GRIP 1, vrijgeven winkelgebied	GBT	
11:00	Beëindiging GBT	GBT	
12:00	Feitelijke opening winkels (bedoelde opening 11.00)	Op gezag van de burgemeester	
Zaterdag 20 december 2014			
11.00	Intrekken noodverordening	Burgemeester	Intrekking met onmiddellijke ingang
Zondag 21 december 2014			
--	Afschaling naar GRIP 0		

Bijlage 2d • Feitenoverzicht nazorgfase

(opgesteld door de evaluatiecommissie)

Tijdstip	Gebeurtenis	Betrokkenen	Toelichting
17-12-2014	1 ^e raadsbrief	B&W aan Raad	
20-12-2014	Discussie dragen kosten	Steehaven gemeente Roermond en Search	Steehaven B.V. geeft aan niet de volledige kosten van de sanering te willen dragen. De gemeente gaat niet over tot bestuursdwang maar gaat in gesprek met Steehaven
24-12-2014	Opnieuw schoonmaken van enkele straten		dr. Leursstraat, dr. Leurszijstraat en Bisschop Boermansstraat herbesmet
30-12-2014	Overeenstemming over regeling	Steehaven en gemeente Roermond	
31-12-2014	2 ^e raadsbrief	B&W aan Raad	
05-01-2015	Start Saneringswerkzaamheden sectoren 14 & 15	Holland herstelgroep + Couwenberg. Beoordeling van Search	
07-01-2015	Start Saneringswerkzaamheden sectoren 1 t/m 13	Holland herstelgroep + Couwenberg. Beoordeling van Search	
17-1-2015	3 ^e raadsbrief	B&W aan Raad	
19-01-2015	Extra informatie avond	Gemeente Roermond en Bewoners	
26-01-2015	Vergadering commissie bestuur en middelen.	Raadscommissie Roermond	Bespreking gezamenlijke evaluatie met de VRLN
15-04-2015	Afronding Saneringswerkzaamheden		

Bijlage 3a • Tijdlijnen CoPI, ROT, GBT

Datum	Tijd	Door	Knelpunt / besluit / actie
16-12-2014	22.45	CoPI	<i>Omvang effectgebied groter dan gedacht. Overleg met OT.</i>
17-12-2014	00.31	CoPI	<i>Overleg OvD-Bz met OT/BT over oplossingsrichtingen opruimen asbest afhandeling incident.</i>
17-12-2014	03.49	CoPI	<i>Brandweer zorgt voor afbouw in brongebied.</i>
17-12-2014	06.26	CoPI	<i>5 ontsmettingslocaties zoals aangegeven door OT zijn ingericht</i>
17-12-2014	06.26	CoPI	<i>CoPI verplaatsen en aflossing regelen.</i>
17-12-2014	06.26	CoPI	<i>contacten search lopen via OT</i>
17-12-2014	06.30	CoPI	<i>informatie search wordt door AOV in COPI ingebracht</i>
17-12-2014	08.15	CoPI	<i>6 ontsmettingslocaties zoals aangegeven door OT worden ingericht zijn ingericht, zie tab oordeel en siplot</i>
17-12-2014	09.50	CoPI	<i>instructie aan hulpdiensten: geen mondkapjes of andere extra beschermingsmiddelen dragen , gezien hoeveelheid neerslag en overmatig water gebruik bij ontsmetting</i>
17-12-2014	09.57	CoPI	<i>Berichten naar prorail dat treinen weer op hogere snelheid</i>
17-12-2014	11.15	CoPI	<i>OT besluit laten nemen of afzettingen hermetisch/waterdicht moeten zijn, irt extra grootschalige opschaling afzet-capaciteit</i>
17-12-2014	13.06	CoPI	<i>Communiceren verdacht gebied naar pers</i>
17-12-2014	14.59	CoPI	<i>Plan maken voor wijze vrij geven gebieden. OT tekent schoon gebied in, COPI maakt plan vrijgave</i>
17-12-2014	15,56	CoPI	<i>Search sluit aan bij COPI</i>
17-12-2014	15.56	CoPI	<i>Plan maken hoe om te gaan met terugkerende bewoners met auto's</i>
17-12-2014	18.41	CoPI	<i>Voorstel aan OT: Schoongemaakte gebied voorlopig niet vrijgeven i.v.m. herbesmetting en realiseren afzetting. Voorstel is om gehele gebied aan oostzijde van Godswaardersingel vrij te geven (geel + rood).</i>
17-12-2014	18.41	CoPI	<i>Voorstel aan OT: Overwegen om bewoners/werkenden met auto toe te staan in besmet gebied (argument: afweging risico/voordeel)</i>
17-12-2014	21,45	CoPI	<i>Div. vragen OT omtrent soepele toegang voor thuishulp / hulpbehoevenden</i>

17-12-2014	22.22	CoPI	<i>Akkoord ROT op toegang thuishulp / hulpbehoevenden</i>
18-12-2014	10.11	CoPI	<i>Vragen aan OT: afzettingen waterdicht? Taakafbakening?</i>
18-12-2014	12.20	CoPI	<i>Noodzaak vrijmaken stationsgebied 17.00 uur (gevolg: verkeersbewegingen) gevolgen voor (uitbreiding)besmet gebied? Treinreizigers moeten ook weg kunnen.(advies meenemen in saneringsplan)</i>
18-12-2014	12.20	CoPI	<i>Nadenken andere structuur en dan hierboven genoemde functionarissen samenvoegen met TBZ en van daaruit sanering uitvoeren.</i>
18-12-2014	12.20	CoPI	<i>Vraag OT: tijdelijk storten verzameld asbest in brongebied toegestaan?</i>
18-12-2014	12.57	CoPI	<i>Besluit verplaatsen CoPI naar stadskantoor</i>
18-12-2014	15.00	CoPI	<i>Copi vergadert op nieuwe locatie bij stadskantoor</i>
18-12-2014	17.23	CoPI	<i>THW blijft tot zaterdag ter ondersteuning van buitendienst gemeente bij afzettingen</i>
19-12-2014	06.36	CoPI	<i>Besluit schoonmaken parkeerterrein brandweerkazerne</i>
19-12-2014	10.45	CoPI	<i>Tekstwagen langs A73 en N280 blijven staan. Bij vrijgeven binnenstad tekst op tekstwagen aanpassen</i>
19-12-2014	10.45	CoPI	<i>3 woningen aan Het Steel zijn vrij van asbest. Op het terrein rondom de woningen ligt nog veel asbest. Door harde wind waait asbest naar percelen en binnen in de woningen bij openen deuren.</i>
19-12-2014	10.45	CoPI	<i>Noodverordening wordt niet aangepast. Communiceren in welke gebieden noodverordening wel of niet van toepassing is.</i>
19-12-2014	12.28	CoPI	<i>Gebied 2 en 4 om ca. 11:00 uur; zijn schoon en vrijgegeven, afzetting wordt momenteel verplaatst door gemeente; Ontsmettingseenheden worden momenteel verplaatst of opgeheven door brandweer; Parkeergarages worden gefaseerd opengesteld, eerst Roersingel en vervolgens Oranjerie;</i>
19-12-2014	14.20	CoPI	<i>Lindanuslaan in gebied 4 later openstellen i.v.m. langere inzet;</i>
19-12-2014	14.20	CoPI	<i>Lindanuslaan in gebied 4 later openstellen i.v.m. langere inzet;</i>
19-12-2014	14.20	CoPI	<i>Afschalen naar grip 0; COPI opheffen. Dienstdoende OvD-B (Roermond) wordt lid van TBZ. Afronding naar verwachting 20-12-2014 ca. 12:00 uur.</i>
16-12-2014	23.27	ROT	<i>Berichtgeving grijze gebied op kaart: binnen blijven, ramen/deuren sluiten</i>

16-12-2014	23.27	ROT	<i>Verifiëren asbestgebied, bron/effectgebied</i>
16-12-2014	23.35	ROT	<i>Burgemeester informeren</i>
17-12-2014	00.11	ROT	<i>What-if-scenario's voorbereiden</i>
17-12-2014	00.11	ROT	<i>Mediaberichtgeving opvolgen</i>
17-12-2014	01.15	ROT	<i>Spoedvraag: verificatie asbestgebied</i>
17-12-2014	01.15	ROT	<i>Scenario 'asbest binnenstad Roermond' in beeld, actie: uitwerken</i>
17-12-2014	01.15	ROT	<i>Contact BGM, scenario binnenstad voorleggen, GRIP 3?</i>
17-12-2014	01.33	ROT	<i>Search in ROT gewenst</i>
17-12-2014	02.19	ROT	<i>Asbestgebied op kaart, scenario uitgewerkt, voorlopig plan binnenstad opstellen</i>
17-12-2014	02.19	ROT	<i>Advies BT blauwe (later rode) gebied op kaart af te zetten en af te sluiten</i>
17-12-2014	02.19	ROT	<i>Advies BT om noodverordening / noodbevel af te kondigen om vanochtend toegang tot gebied te kunnen ontzeggen en handhavend op te kunnen treden</i>
17-12-2014	03.21	ROT	<i>Verduidelijking BT-vragen</i>
17-12-2014	03.21	ROT	<i>Nieuw CoPI tbv afgezet gebied</i>
17-12-2014	04.30	ROT	<i>Advies BT: asbestdeskundige: besmet gebied (voorlopig vastgesteld, definitieve vaststelling kan pas bij daglicht!) niet te betreden zonder beschermende middelen. Advies ROT is om géén toegang te verlenen van buiten naar binnen. Mocht het BT kiezen hiervan af te wijken, dan is dat strijdig met het advies van de Asbest-deskundige en de GAGS. In dat geval wordt geadviseerd alleen toegang geven voor mensen die in gebied wonen, met als aanvullende maatregelen (zoals schoenen uitrekken voordat zij hun huis binnen gaan). Uitzondering voor hulpdiensten en thuiszorg, ontsmetting achteraf.</i>
17-12-2014	04.30	ROT	<i>Advies BT: SEARCH over schoonmaken station en singel (tot en met station besmet gebied): Provisorisch schoonmaken door brandweer conflicteert met wet- en regelgeving. Vrijgeven nadien moet evengoed door geaccrediteerd lab gebeuren. Advies ROT is dit niet te doen en ook géén treinen te laten stoppen in Roermond voordat dit gebied professioneel</i>

schoongemaakt is en vrijgegeven is.

17-12-2014	05.11	ROT	<i>Verzoek plot aan te scherpen, nauwkeurigere afbakening & ontsmettingspunten</i>
17-12-2014	05.11	ROT	<i>Breed communiceren (ook Duits publiek) om Roermond te mijden, wel meegeven dat Outlet en Retail bereikbaar zijn</i>
17-12-2014	06.26	ROT	<i>Uitgaan van indicatie van meer dan 4 dagen opruimwerkzaamheden</i>
17-12-2014	07.05	ROT	<i>Advies BT: Bewonersbijeenkomsten, begin van de middag, bijeenkomst ondernemers ikv informatieverstrekking</i>
17-12-2014	07.15	ROT	<i>Besluit: Gemeente, salvage en saneerder stemmen af en maken plan</i>
17-12-2014	07.44	ROT	<i>Nuancering opruimtijd: wellicht weken</i>
17-12-2014	07.44	ROT	<i>Checken luchtbehandeling bedrijven & objecten (oa ECI)</i>
17-12-2014	08.35	ROT	<i>Scenario uitwerken 'morgen weer open'</i>
17-12-2014	08.35	ROT	<i>Advies BT: winkels open om 12.00 binnen het betreffende gebied is niet haalbaar, verwachting is dat vandaag de hele dag niet open te stellen is. Advies om besluit 'tot 12.00 dicht' te herzien.</i>
17-12-2014	08.49	ROT	<i>Positionering ontsmettingscorridors moet dichterbij besmet gebied om uitlopen in binnenstad te voorkomen</i>
17-12-2014	09.34	ROT	<i>Advies BT: Uitgaan van volledige en snelle ontsmetting. Maximale inzet van mens en middelen. Snelle besluitvorming hierover.</i>
17-12-2014	09.34	ROT	<i>Besluitvraag aan BT: wel of geen auto's toestaan in gebied. Opties: alleen hulpdiensten in acute gevallen. Of bewoners en werkenden ook toestaan en uitgaan van noodontsmetting bij verlaten gebied</i>
17-12-2014	10.20	ROT	<i>Geen mondkapjes voor gebiedsafzetters, alleen voor ontsmettende eenheden (minimaal P3)</i>
17-12-2014	10.20	ROT	<i>Leitstelle (D) intercollegiaal brieven</i>
17-12-2014	10.23	ROT	<i>Aanpassen Q&A tav handelingsperspektief</i>
17-12-2014	11.48	ROT	<i>Advies ROT: Verontreinigde gebied conform landelijke protocollen uitbreiden tot verwachte asbest-verontreinigde gebied richting noorden (tot N280).</i>

17-12-2014	11.48	ROT	<i>Advies: Aanpassen noodverordening obv nieuw besmet gebied. gebied (reëel verwachte verontreiniging). Conform landelijke protocollen. Zelfde maatregelen hanteren dan voor het oorspronkelijke gebied. Dringend besluit gevraagd.</i>
17-12-2014	12.30	ROT	<i>Dynamisch afzetten nieuwe gebied alleen op hoofdadere, rest statisch aanduiden</i>
17-12-2014	13.40	ROT	<i>Monitoren opruimwerkzaamheden, nventariseren hulpverleners</i>
17-12-2014	13.49	ROT	<i>Uitwerken advies onderzoek verontreiniging woningen.</i>
17-12-2014	15.15	ROT	<i>Advies BT omtrent contact onderzoeksraad: aanwezigheid Onderzoeksraad vd Veiligheid nog niet van toegevoegde waarde. Op dit moment niet van toepassing.</i>
17-12-2014	16.19	ROT	<i>Uitwerken perspectieven kwetsbare objecten. wetende dat op dit tempo zaterdag 6 uur niet gehaald wordt.</i>
17-12-2014	16.19	ROT	<i>Uitwerken detailplanning op opruimwerkzaamheden om prioriteitenkader te halen.</i>
17-12-2014	16.19	ROT	<i>Advies BT: kennis nemen van te lage opruimproductiviteit. Gesprek aangaan met verzekeraar om opruimcapaciteit te verhogen om 6 uur zaterdag klaar te zijn met opruimen openbare gebied en toegang tot kwetsbare gebieden.</i>
17-12-2014	16.37	ROT	<i>Bezetting CoPI tussen 23:00-7:00 uur op kernbezetting voor de lopende processen houden</i>
17-12-2014	18.11	ROT	<i>Adviezen vanuit ROT overdragen aan voorbereidingssteams bevolkingsavond.</i>
17-12-2014	20.07	ROT	<i>Bezetting OT tussen 23:00-7:00 beperken tot noodzakelijk niveau.</i>
17-12-2014	20.19	ROT	<i>Uitgewerkt detailplanning is niet beheersbaar. Uitgewerkte detailplanning wordt aangepast op: beheersbaarheid, herbesmettingsrisico, verkeerscirculatie en valideren via disciplines en OT.</i>
17-12-2014	20.19	ROT	<i>Advies BT: geen ontheffingen verlenen voor mobiliteit die niet strikt noodzakelijk is voor acute zorg en veiligheid (nav. recent verzoek)</i>
17-12-2014	20.28	ROT	<i>Bewoners/werkenden mogen niet met auto in gebied.</i>
17-12-2014	20.28	ROT	<i>Gedeelte Godsweerdersingel wordt niet vrijgegeven.</i>
17-12-2014	20.41	ROT	<i>Nav vraag BT: stationsgebied is gereinigd, maar nog niet vrijgegeven. Vrijgave kan ivm donkerheid nu niet plaatsvinden en kan pas plaatsvinden als ook de corridors vrijgegeven zijn ivm herbesmetting.</i>

17-12-2014	22.04	ROT	<i>OT adviseert nadrukkelijk om et gebied van Oost naar West schoon te maken en vrij te geven.</i>
17-12-2014	22.10	ROT	<i>Advies BT: opstellen en vaststellen vrijgaveprotocol: 1) schoonmaken 2) verifiëren (deskundige) 3) vrijgeven (wie?) 1b) volgende sector schoonmaken.</i>
17-12-2014	22.25	ROT	<i>Bewonersvragen analyseren en terugkoppelen naar OT</i>
17-12-2014	23.53	ROT	<i>voorstel prioriteitenplan (versie 3) tbv BT</i>
17-12-2014	23.53	ROT	<i>noodverordening verduidelijken mbt opening winkels, betreden auto, horeca</i>
17-12-2014	00.00	ROT	<i>ROT schaal voor nacht af naar kernbezetting</i>
18-12-2014	07.00-10.30	ROT	<i>Intensieve mondeling beeldvorming t.a.v. status adviezen / plannen, voortgang, doelen versus haalbaarheid, geen besluiten/adviezen in LCMS</i>
18-12-2014	10.55	ROT	<i>Advies BT mbt keuze uit 2 scenario's: Scenario 1: binnen huidige context maximaal opvoeren druk richting verzekeraar. Scenario 2: regie nemen, zelf opdracht verstrekken. Advies ROT: scenario 1 druk opvoeren en continuëren op ingeslagen weg</i>
18-12-2014	11.26	ROT	<i>Toevoegen asbestdeskundige in BT</i>
18-12-2014	12.20	ROT	<i>TBZ heeft plan vrijwel gereed en informeert burgemeester</i>
18-12-2014	12.24	ROT	<i>Communicatieplan uitwerken, persment voorbereiden</i>
18-12-2014	12.24	ROT	<i>Toegangsprotocol aanscherpen / mogelijkheden voorkomen herbesmetting bespreken / structuur afstemmen met CoPI</i>
18-12-2014	13.40	ROT	<i>Koppelen Tbz en CoPI tbv detailuitwerking, incl. problematiek herbesmetting (brongebied & daken) en tijdelijke dumpplaats verzameld asbest</i>
18-12-2014	14.16	ROT	<i>Contouren winkelgebied Roermond op kaart LCMS (gebied 2) vaststellen als kader voor uitwerking opruimplan</i>
18-12-2014	14.40	ROT	<i>Analyse bewonersvragen, Concepten communicatieplan en aangepaste noodverordening gereed</i>
18-12-2014	16.11	ROT	<i>Advies GGD om geen bevolkingsonderzoek op te starten, hoeft niet in BT ingebracht</i>
18-12-2014	16.22	ROT	<i>Lijn voor vrijgeven en openstellen, wie doet wat? Vastgesteld</i>
18-12-2014	16.22	ROT	<i>CoPI blijft als aparte entiteit te benaderen, het staat echter vrij om met (leden van) het Tbz bij elkaar te gaan zitten</i>
18-12-2014	16.46	ROT	<i>Bezetting OT avond/nacht 18-12 op afroep</i>

2014

18-12-2014	17.00	ROT	ROT schaal voor avonds / nacht af, op afroep beschikbaar
19-12-2014	09.44	ROT	<i>Adviezen BT: Opvolgend aan BT communiceren dat centrum open is voor publiek opvolgend aan bevoorrading. Overige gebieden (3,5 en 6, openbare ruimte) naar verwachting in de loop van de dag vrijgegeven, detailplanning vervolg opruiming volgt om 12.00. Advies communicatie: in communicatie meenemen dat enkel de openbare ruimte schoon is, wordt ook meegenomen in communicatieplan. Advies afschaling: Terugschalen naar GRIP 1 (operatie loopt nog even door). CoPI, Tbz en crisiscommunicatie blijven voorlopig operationeel en onderhouden onderling contact, zo nodig rechtstreekse lijn naar burgemeester. Resterende teams besluiten zelf tot afschaling.</i>
19-12-2014	10.01	ROT	<i>Overdracht brongebied aan Tbz, aanpassen bewegwijzering, voorstel afschaling, nabespreking vanmiddag in ROT-setting (geen GRIP2)</i>
19-12-2014	11.20	ROT	<i>Besluit afschaling naar GRIP 1, CoPI en TBz blijven operationeel tbv verdere planning & uitvoering, aanspreekpunt gemeente is aangewezen.</i>
17-12-2014	02.56	BT	<i>GRIP 3 bekrachtigd</i>
17-12-2014	03.08	BT	<i>vragen aan ROT: helderheid station en spoor, handelingsperspectief van de GACS in relatie tot afsluiten, afsluiten singel?</i>
17-12-2014	03.41	BT	<i>call center in en door Roermond</i>
17-12-2014	03.53	BT	<i>lopend ingaand verkeer toestaan met handelingsperspectief in blauw gebied</i>
17-12-2014	04.29	BT	<i>treinen <u>stapvoets doorrijden</u> ; niet in- en uitstappen totdat station is schoongemaakt</i>
17-12-2014	04.29	BT	<i>noodverordening: voor rollend verkeer. Winkels voorlopig dicht tot 12u. Geen winkelend publiek erin. Wel werknemers bedrijven / kantoren. Beperkende toegangsbeperkende maatregelen voor bevoorraders opheffen voor vandaag na moment veilig.</i>
17-12-2014	05.06	BT	<i>persmoment mogelijk rond de middag afhankelijk aanwas.</i>
17-12-2014	05.06	BT	<i>Standaardbericht (kernboodschap) op website + 9 media kanalen+ kaartje voor 6:30u. NL alert om ca 6:30u voor betroffen gebied. Statement van de BGM naar 3 kanalen rond ca 6:30u</i>

17-12-2014	05.34	BT	<i>ROT maatwerkoplossing voor communicatiestrategie voor de ondernemers ivm mogelijke economische schade</i>
17-12-2014	06.15	BT	<i>markt Munsterplein gaat niet door</i>
17-12-2014	08.03	BT	<u>Kaders/vragen BT:</u> <i>1) opruim varianten: is het haalbaar station, doorgaande wegen, en winkelstraatjes schoon te hebben voor donderdag ochtend en wat betekent dit? (capaciteit/geld) 2) wat is de eerst mogelijk haalbare termijn voor bovenstaande 3 prioriteiten? 3) wie wordt opdrachtgever: gemeente / verzekeringsmaatschappij. Hierin het juridische aspect meenemen 4) wat zijn de meest strikt, wettelijke kaders die gehanteerd moeten worden bij asbestverwijdering?</i>
17-12-2014	09.55	BT	<i>winkels in effect gebied vandaag niet open omdat ze vandaag niet schoon raken. Op dit onderdeel herziening punt 5)</i>
17-12-2014	10.08	BT	<i>preventief iets door met de buitenring ivm mogelijke uitbreiding en doorkijk naar de koopavond meenemen in het ROT</i>
17-12-2014	11.44	BT	<i>TBZ en verzekeraar stellen gezamenlijk een opdracht op. Zo spoedig mogelijk doch uiterlijk zaterdagochtend 6.00 uur gereed</i>
17-12-2014	11.44	BT	<i>Communicatie met ondernemers: informeren en eigen verantwoordelijkheid duiden. Bijeenkomst met select gezelschap: bestuur BIZ, citymanagement, outlet, wethouder economische zaken en vertegenwoordiging BT. later alle ondernemers en marktmeester, culturele ondernemingen ECI en Oranjerie uitnodigen om iedereen bij te praten . Bestuurssecretariaat Ziekenhuis apart informeren om 12.30 uur.</i>
17-12-2014	13.12	BT	<i>Vraag aan ROT: Hoe communiceren naar het 'nieuwe effectgebied'</i>
17-12-2014	13.18	BT	<i>Na BT procesinformatie delen met gemeenteraad, 15.45 persconferentie, 20.00 college,</i>
17-12-2014	13.28	BT	<i>Noodverordening is gereed, Opdrachtverlening is gereed: natrekken of het kader van de zaterdagochtend hierin is verwerkt</i>
17-12-2014	13.28	BT	<i>Tijdsschema en handelingsperspectief voor de komende dagen voor wonen en werken uitwerken</i>
17-12-2014	13.55	BT	<i>Toegankelijkheid gebied: auto's mogen er wel uit, maar niet meer in. Enkel hulpverleners. Handhaven ingezette lijn.</i>

17-12-2014	13.55	BT	<i>In het gebied zitten kwetsbare objecten en kwetsbare mensen: hulp en zorg hiervoor regelen</i>
17-12-2014	13.55	BT	<i>Voorzitter BT wil geadviseerd worden door een externe expert</i>
17-12-2014	18.16	BT	<i>Kennisnemen van lage opruimproductiviteit: BT gaat ervan uit dat planning in het plan gerealiseerd wordt. Kan er een tweede bedrijf ingezet worden? Saneringsplan met reële planning is opgesteld door TBZ en in BT besproken. Prioriteitsindeling: prio 1 akkoord. Prio 2 paars gebied, prio 3 grijze gebieden noord, prio 4 groen, prio 5 grijze gebied zuid en oost: nog argumenten oor andere aanpak ivm beheersbaarheid.</i>
17-12-2014	18.16	BT	<i>Metingen op perron uitvoeren: Perrons moeten schoon zijn en blijven (periodiek controleren ochtend en middag)</i>
17-12-2014	21.19	BT	<i>Terugkoppeling uit bewonersbijeenkomst in BT, geeft een aantal actepunten op m.n. crisiscommunicatie.</i>
17-12-2014	21.19	BT	<i>Tot op heden geen ontheffing op toegang. Detailplanning nodig om besluiten te kunnen nemen op toegang</i>
17-12-2014	21.19	BT	<i>Evaluatie / onderzoek: bespreken in college, vooralsnog 3 lijnen: technische evaluatie intern (is opgestart), externe onderzoeken, adviseur over strategische doorkijk</i>
17-12-2014	21.30	BT	<i>Volgende BT morgenochtend</i>
18-12-2014	09.02	BT	<i>Optreden bij opruimingswerkzaamheden door medewerkers van Search is niet altijd correct. Search hierop aanspreken: Eens en nooit meer!</i>
18-12-2014	09.02	BT	<i>BT wil Inventarisatierapport van Search beschikbaar hebben</i>
18-12-2014	09.10	BT	<i>Opdracht vanuit het BT t.a.v. deadline sanering: Het winkelgebied is vrijdagochtend 9.00 uur klaar. Het openbaar gebied is zaterdagochtend 6.00 uur gereed. Scenario's vanuit ROT om 10.00 gereed, geen uitsel mogelijk.</i>
18-12-2014	09.27	BT	<i>Zorg dat gebieden die niet in het besmette gebied liggen bereikbaar zijn voor bestemmingsverkeer.</i>
18-12-2014	09.27	BT	<i>Informeert het BT vóór 10 uur over het spoorgebied.</i>
18-12-2014	09.38	BT	<i>Activiteiten in het effectgebied die te voet bereikbaar zijn, bijvoorbeeld kerstvieringen, kunnen doorgang vinden</i>
18-12-2014	09.38	BT	<i>Antwoorden aan vragen van ondernemers en bewoners lopen via TBZ</i>

18-12-2014	09.42	BT	<i>Pers duidelijk instrueren dat geen rechtstreeks contact gelegd moet worden met de voorzitter van het BT</i>
18-12-2014	09.53	BT	<i>Communicatieplan opstellen voor de komende 2 dagen:</i>
18-12-2014	09.53	BT	<i>Zo spoedig mogelijk een update voorbereiden om burgers en ondernemers te informeren</i>
18-12-2014	10.10	BT	<i>Advies over schadeafhandeling gevraagd, ingebracht door juridisch adviseur</i>
18-12-2014	10.10	BT	<i>NOS staat met een straalwagen voor de deur van het stadhuis. Uitzoeken hoe dit kan, schadelijk voor beeldvorming</i>
18-12-2014	10.56	BT	<i>12.30 uur persmoment (geen uitgebreide persconferentie)</i>
18-12-2014	11.39	BT	<i>2 speerpunten: - Versnelling van het proces: Keuze voor het scenario nadat met vertegenwoordigers van ROT is gesproken. Intussen ook voorbereiden op scenario 2. - Communicatieplan</i>
18-12-2014	11.39	BT	<i>Vergadering BT gesloten. Burgemeester Cammaert neemt voorzitterschap over.</i>
18-12-2014	12.26	BT	<i>In overleg met de directeur VRLN plannen uiterlijk 16.00 uur gereed: communicatieplan, tijdlijn schoonmaken stad, handelingsplan burgers en ondernemers</i>
18-12-2014	12.26	BT	<i>Noodverordening: voorstel voor aanpassing wordt via TBZ aangeleverd aan OT en BT</i>
18-12-2014	13.53	BT	<i>Persmoment regelen om 15.45</i>
18-12-2014	15.00	BT	<i>Besluiten / info tbv ROT - prioriteiten in de plot conform opdracht BT: akkoord - noodverordening wordt klaargemaakt door TBZ, daarna bekrachtiging BT (nog niet ontvangen), punt 18 - adviezen van ROT aan BT (ROT-tabblad): 15, 16, 17 (prio's conform plot) - punt 20: is afgedaan</i>
18-12-2014	16.19	BT	<i>PVA akkoord onder voorwaarden doorgevoerde tekst aanpassingen. Aandacht voor ontsmettingsmaatregelen en verschuiven afzetgrenzen ivm herbesmetting. Handelingsperspectief blijft van kracht.</i>
18-12-2014	16.19	BT	<i>Constructieve en zorgvuldige aanpak werpt nu vruchten af en geef dit via communicatie naar buiten op basis saneringsplan. prio 7 en 8 blijft nog na zaterdag.</i>
18-12-2014	16.19	BT	<i>persconferentie om 17:30u over plan.</i>

18-12-2014	16.50	BT	<i>volgende BT vergadering vrijdagochtend 10u (19-12-2014)</i>
19-12-2014	09.41	BT	<i>communicatieplan voor 19-12 met update naar burgers en ondernemers</i>
19-12-2014	10.15	BT	<i>bericht naar buiten overige gebieden op basis plan 3,5,6</i>
19-12-2014	10.15	BT	<i>bekrachtiging vrijgeven winkelgebied</i>
19-12-2014	10.15	BT	<i>terugschalen Grip 1 na 10.30, communicatie resterende partijen conform voorstel ROT</i>
19-12-2014	10.15	BT	<i>vanmiddag kernbezetting BT nazorg 15:30u</i>
19-12-2014	10.21	BT	<i>evaluatiepunt rampenzender L1: Onderzoek noodzakelijk! Berichtgeving L1 niet juist.</i>
19-12-2014	10.43	BT	<i>BT machtigt de vrz BT voor in gang zetten van een evaluatie, vz neemt hierover contact op met vz. en dir. VR</i>
19-12-2014	10.50	BT	<i>Strafrechtelijk onderzoek naar oorzaak brand loopt</i>
19-12-2014	11.00	BT	<i>Afsluiting laatste BT onder dankzegging leden en ondersteuning.</i>

Bijlage 3b • GRIP (uit regionaal crisisplan)



Bijlage II: Opschalingsprocedure GRIP

Datum : April 2013

Versie : 4

Doelgroep	Brandweer Politie Justitie GHOR Gemeenten Bestuurders Hulpverleningspartners
Doelstelling	Regelen van gefaseerde en gestructureerde invulling van de multidisciplinaire organisatie
Werkingsgebied	Veiligheidsregio Limburg-Noord
Bijzonderheden	Het Multidisciplinaire functieboek is net als deze procedure onderdeel van het regionaal Crisisplan. Deze bijlagen worden met het crisisplan integraal bestuurlijk vastgesteld.
Gekoppeld aan	Regionaal Crisisplan. Concretisering en implementatie geschiedt middels diverse instructiebladen voor leidinggevenden en meldkamers.

1 Inleiding

1.1 Grondslag

In aansluiting op het landelijk referentiekader GRIP is in deze procedure de regionale invulling van GRIP gegeven. Daarbij is de landelijke lijn gehanteerd. Doelstelling is tot een gefaseerde en gestructureerde invulling te komen van de organisatie voor rampenbestrijding en crisisbeheersing. Bij GRIP onderscheiden we standaard 4 fasen. Afhankelijk van het incident kan er naar een bepaalde GRIP fase worden opgeschaald. Zo kan, vanuit het dagelijks optreden, als het ware maatwerk geleverd worden voor de multidisciplinaire afstemming.

1.2 Afbakening

Deze procedure beschrijft de opschaling van de crisisbeheersingsorganisatie. De functies zijn beschreven in het multidisciplinair functieboek. In dit boek zijn taakstelling, verantwoordelijkheden en bevoegdheden per functie vastgesteld. In deze procedure worden functies enkel toegelicht wanneer nodig, bijvoorbeeld ter verduidelijking van de onderlinge verhoudingen bij een bepaalde opschaling.

1.3 Uitgangspunten, definities

De landelijke GRIP-fasering is leidend voor deze regionale procedure. In die landelijke fasering wordt echter over GRIP 0 gesproken. Aangezien dit de dagelijkse routine betreft wordt deze in de procedure verder niet meegenomen. De dagelijkse routine is in tal van andere procedures beschreven. De term GRIP 0 wordt in de opschaling niet gehanteerd. De GRIP-fasering ziet er schematisch als volgt uit:

Fase	Reikwijdte incident	CoPI	Organisatie		
GRIP 1	Bronbestrijding, zeer beperkte effecten	CoPI			info BGM
GRIP 2	Bron- en effectbestrijding, grotere effecten	CoPI	ROT		info BGM + Info VZVR
GRIP 3	Grote impact op bevolking, veel aandacht politiek / bestuurlijk / media	CoPI	ROT	GBT	BGM + info VZVR
GRIP 4	Gemeentegrensoverschrijdende effecten, eventuele schaarste	CoPI	ROT	RBT	BGM's + VZVR
GRIP 5	Regiogrens-overschrijdend (<i>regeling in ontwerp</i>)	CoPI	ROT	RBT	BGM's + VZVR + LOCC / NCC

Binnen de regio kan slechts sprake zijn van één opschalingsniveau. Hoewel verschillende gelijktijdige incidenten een verschillende opschaling kunnen vragen, is er te allen tijde maximaal één ROT en één BT (hetzij lokaal, hetzij regionaal) gelijktijdig operationeel, waarmee eenduidige aansturing van de operationele organisatie geborgd is.

Opperbevel, leiding

In de crisisbeheersing is in principe sprake van een commandolijn vanaf de minister-president tot de leider CoPI. Regionaal spreken we van opperbevel. Het opperbevel berust tot en met GRIP 3 bij de burgemeester van de betreffende gemeente. De bestuurlijke coördinatie bij bovenlokale rampen en crises is in de Wet Veiligheidsregio's belegd bij de voorzitter van de veiligheidsregio. In deze omstandigheden verschuift het opperbevel dus. De waarneming van deze functie geschiedt door de 4 burgemeesters, die zitting hebben in de districtelijke driehoeksoverleggen met justitie.

In het verlengde daarvan spreken we van operationele leiding (door operationeel leider en leider CoPI). Operationele leiding is als volgt gedefinieerd: Het geven van bindende aanwijzingen aan de leidinggevendenden van de betrokken diensten, zonder te treden in de bevoegdheden van deze leidinggevendenden aangaande de monodisciplinaire werkwijze. Daarnaast is binnen de kolommen vanuit de dagelijkse eindverantwoordelijkheid van de directies van de verschillende diensten sprake van functionele leiding. Functionele leiding is gedefinieerd als: Het geven van monodisciplinaire aanwijzingen aangaande de werkwijze in de eigen kolom.

Deze twee lijnen kunnen principieel niet strijdig zijn met elkaar. Bij knelpunten worden deze teruggekoppeld naar het naasthogere echelon, en bij acute noodzaak voor besluitvorming prevaleert de operationele leiding.

Kernbezetting

Zoals eerder aangegeven gaat GRIP niet over monodisciplinaire opschaling van actiecentra. Echter ook binnen de multidisciplinaire structuur is onderscheid gemaakt in de mate van opschaling, aangezien het toch om een groot aantal functies gaat. Voor de eerste alarmering is daarom het begrip *kernbezetting* geïntroduceerd: de *minimale bezetting van een team, tevens de standaardalarmering* voor een team. Naar gelang de behoefte of inschatting kunnen aanvullende functionarissen gealarmeerd worden.

Liaisons en Rijksheren

In de structuur en de opschaling is rekening gehouden met de mogelijkheid extra functionarissen aan enig team toe te voegen. Op alle niveaus betreft dit de zogenaamde liaisons. Met de verbreding van rampenbestrijding naar crisisbeheersing komen er op het niveau van het beleidsteam nadrukkelijk ook Rijksheren in beeld, die uit naam van een minister specifieke bevoegdheden hebben binnen hun werkgebied. In de Wet Veiligheidsregio's is opgenomen dat de Hoofdofficier van Justitie en de voorzitter van het waterschap uitgenodigd dienen te worden in een beleidsteam. Deze zijn standaard opgenomen in de alarmering van het beleidsteam vanaf GRIP 4, zij bepalen daarbij primair zelf of hun aanwezigheid noodzakelijk is. De contacten met overige liaisons en rijksheren worden per type crisis in beeld gebracht, en naar beoordeling van de burgemeester of voorzitter veiligheidsregio uitgenodigd in het beleidsteam.

2 Standaardopschaling GRIP

2.1 Criteria voor grootschalige alarmering⁵⁷

Wanneer een situatie aan één of meerdere aspecten van de onderstaande beschrijving voldoet of dreigt te voldoen, wordt er voldaan aan één of meerdere criteria om over te gaan tot grootschalige alarmering:

- een zwaar ongeval of een andere gebeurtenis waarbij het leven en de gezondheid van veel personen, het milieu of grote materiële belangen in ernstige mate zijn geschaad of worden bedreigd en waarbij een gecoördineerde inzet van diensten of organisaties van verschillende disciplines is vereist, om de dreiging weg te nemen of schadelijke gevolgen te beperken;
- een situatie waarin een vitaal belang van de samenleving is aangetast of dreigt te worden aangetast.⁵⁸

Uit bovenstaande kunnen de volgende indicatoren worden afgeleid;

- Bedreiging van, of ernstige schade aan gezondheid (veel slachtoffers);
- Bedreiging van, of ernstige schade aan milieu;
- Bedreiging van, of ernstige schade aan grote materiële belangen;
- Bedreiging van, of ernstige aantasting van vitale belangen in de samenleving.
- Complexe, samengestelde incidenten waarbij behoefte is aan eenhoofdige leiding en / of multidisciplinaire afstemming.

Wanneer er bij een gebeurtenis sprake is van één van bovenstaande criteria kan er worden overgegaan tot grootschalige alarmering. In sommige gevallen zijn deze gebeurtenissen beschreven in plannen. In RBP's en MCP's zijn namelijk specifieke 'opschalingcriteria' uitgewerkt in scenario's met de daarbij horende inzetvoorstellen. In bijlage I is een overzicht van multidisciplinaire plannen opgenomen.

Het geven van concrete criteria voor opschaling is lastig, omdat een dergelijke lijst nooit uitputtend is. Derhalve is gekozen voor een algemene benadering in deze. In paragraaf 4 is een schema als hulpmiddel opgenomen.

2.2 Opschaling, bekrachtigen en afschalen

GRIP mag afgekondigd worden:

- Door de staffunctionarissen CoPI van brandweer, GHOR, politie en gemeente en hogere echelons binnen deze disciplines (GRIP 1 tm 4);
- Door de centralisten, hoofden meldkamer of multidisciplinair coördinator op de meldkamer (GRIP 1 en 2);
- Wanneer een plan of andere procedure dit voorschrijft móet GRIP opgeschaald worden conform deze afspraken, in deze situatie kan ook in de GMK GRIP 3 of 4 afgekondigd worden.

Fase	Opschaling	Bekrachtiging	Afschaling
GRIP 1	<ul style="list-style-type: none"> • Centralisten, Caco, OvDM • Functionarissen vanaf niveau CoPI • Conform plannen 	Leider CoPI	Leider CoPI
GRIP 2	<ul style="list-style-type: none"> • Centralisten, Caco, OvDM • Functionarissen vanaf niveau CoPI • Conform plannen 	Regionaal Operationeel Leider	Regionaal Operationeel Leider
GRIP 3	<ul style="list-style-type: none"> • Functionarissen vanaf niveau CoPI • Conform plannen 	Burgemeester	Burgemeester
GRIP 4	<ul style="list-style-type: none"> • Functionarissen vanaf niveau CoPI • Conform plannen 	Voorzitter veiligheidsregio	Voorzitter veiligheidsregio
GRIP 5	<ul style="list-style-type: none"> • Voorzitter Veiligheidsregio / Burgemeester • Conform plannen 	Pm	Pm

In principe vindt multidisciplinair afstemming plaats voordat er een GRIP fase wordt afgekondigd. Dit is echter niet verplicht. Als één van de genoemde functionarissen GRIP afkondigt volgt altijd een GRIP-alarms. Burgemeesters en Coördinerend Bestuurder (CB) kunnen besluiten tot en verzoeken om specifieke uitbreiding van het BT.

Bekrachtiging en afschaling gebeurt alleen door de hoogst betrokken functionaris in de opschaling. Dit om te borgen dat bekrachtiging en afschaling in overleg gebeurt en er tijdens de opschalingsfase geen discussie kan ontstaan.

2.3 Alarmering en opkomst

Iedere discipline is primair zelf verantwoordelijk voor de voorbereiding van de alarmering van de eigen CoPI-, ROT- en G/RBT-leden. Een aantal coördinerende afspraken zijn echter wel gemaakt:

- Multidisciplinaire en gemeentelijke functies worden via de MKB gealarmeerd, evenals de voorzitter waterschap. Alarmering van justitie geschiedt via de politie.
- De kernbezetting van het CoPI komt na alarmering altijd en zo spoedig mogelijk op naar de aangegeven locatie.
- De kernbezetting van het ROT komt na alarmering altijd zo spoedig mogelijk op naar het Regionaal Coördinatie Centrum te Venlo.
- De kernbezetting van het GBT komt na alarmering GRIP 3 zo spoedig mogelijk op naar het gemeentehuis van de gemeente waar het incident plaatsvindt, tenzij expliciet anders aangegeven.
- Het RBT komt na alarmering GRIP 4 zo spoedig mogelijk op naar het Regionaal Coördinatie Centrum, tenzij expliciet anders aangegeven.
- De overige Copi-, ROT- en G/RBT-leden of actiecentra worden alleen op aanvraag gealarmeerd.
- Informeren van de CdK en het Nationaal Coördinatie Centrum vindt in principe plaats door, of in opdracht van de VZVR.

2.4 Organisatiestructuur

Schematisch ziet de organisatie er per GRIP-fase als volgt uit:

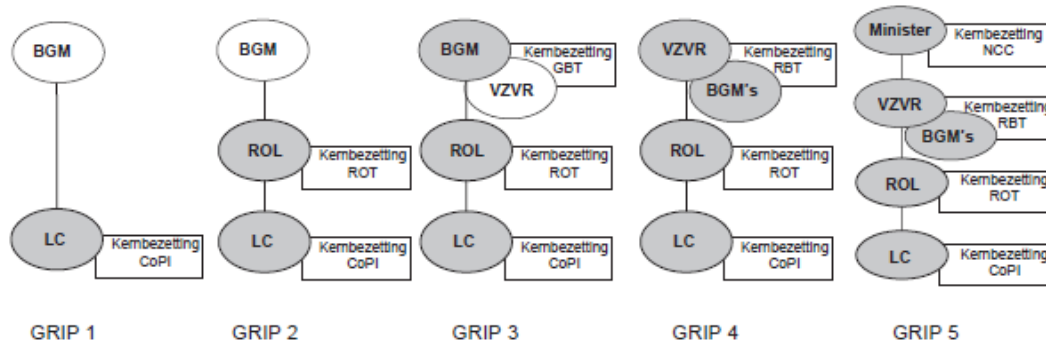

2.5 Bekrachtiging, afschaling

- De VZVR is bevoegd GRIP 4 te bekrachtigen.
- De CB is bevoegd GRIP 4 af te schalen, nadat de CB zich door de verschillende disciplines in het BT heeft laten adviseren.
- De CB draagt zorg voor het informeren van de CdK zo spoedig mogelijk na bekrachtiging of afschaling.
- Het opperbevel berust (na vaststelling v.d. Wet Veiligheidsregio's) in deze fase bij de CB. Betrokken burgemeesters hebben zitting in het beleidsteam.

3 Toepassing GRIP: bijzondere situaties

3.1 Geen (aanwijsbare) bron in de regio

De mogelijkheid bestaat dat er een bepaalde GRIP fase nodig is zonder dat er een duidelijk definieerbare bron aanwezig is (bijvoorbeeld stankmeldingen, incident met regio-inwoners buiten de regio). Omdat er dan behoefte kan bestaan om multidisciplinair te coördineren en af te stemmen kan er een GRIP fase worden afgekondigd zonder CoPI. Indien hier sprake van is zal degene die besluit tot opschalen naar een GRIP fase duidelijk aan de MK's moeten aangeven dat er geen CoPI nodig is. Het CoPI wordt dan niet gealarmeerd, wel dienen de dienstdoende Ovd'n en HOvD'n geïnformeerd te worden door de GMK. De opschaling van ROT en BT blijft gehandhaafd conform procedure.

Indien er sprake is van onduidelijkheid of twijfel omtrent de brongemeente wordt voor het bestuurlijk niveau te allen tijde de voorzitter veiligheidsregio (VZVR) benaderd.

3.2 Regiobrede bron

De mogelijkheid bestaat dat er een bepaalde GRIP fase nodig is als er een duidelijk definieerbare, maar vrijwel regiobrede bron aanwezig is (bijvoorbeeld bij storm, dierziekten). Omdat er dan behoefte kan bestaan om multidisciplinair te coördineren en af te stemmen kan er ook hier een GRIP fase worden afgekondigd zonder CoPI. Hierbij geldt hetzelfde als gesteld onder 3.1.

Indien in een regiobreed incident juist op meerdere plaatsen tegelijkertijd behoefte is een CoPI te formeren zal dit gebeuren. ROT en BT zullen vervolgens facilitair zijn aan meerdere CoPI's tegelijkertijd. Bij meerdere CoPI's kan de reguliere bezetting hiervan (conform het multidisciplinaire functieboek) niet door alle disciplines geborgd worden. Afwijkingen hierop zijn alleen in geval van meerdere CoPI's dan ook toegestaan. Het ROT geeft in deze situatie aanwijzingen omtrent samenstelling en alarmering van de extra CoPI's.

Indien er sprake is van een vrijwel regiobrede bron of effecten wordt voor het bestuurlijk niveau te allen tijde de coördinerend bestuurder (CB) benaderd.

3.3 Dreiging, "stille" GRIP

Indien er sprake is van dreiging (bijvoorbeeld terroristische dreiging, aankondiging maatregelen dierziekte, dreigend extreem weer) kan GRIP worden afgekondigd. De setting van de overleggen is dan preparatief, de operationele structuur en werkwijze blijft echter zonder uitzondering van toepassing. Primair wordt daarbij uitgegaan van een GRIP 2 zonder CoPI, ofwel alarmering van een ROT, waarbij net als bij reguliere GRIP-alarmering de dienstdoende functionarissen gealarmeerd worden. Vanwege de constante monitoring van alarmteksten door de media vindt de alarmering plaats door betreffende functionarissen *telefonisch* te benaderen c.q. via een *aangepaste alarmtekst* telefonisch contact met de meldkamer op te laten nemen. Hieraan zal worden gerefereerd als "stille GRIP"

3.4 Evenementen

Indien er aanleiding toe is, kan vooraf besloten worden een CoPI in te zetten bij evenementen. Ook hier dient de structuur van GRIP aangehouden te worden, het opzetten van afwijkende structuren is niet toegestaan. Afwijkende structuren leiden bij onverhoopte escalatie van incidenten onvermijdelijk tot niet-reguliere bevels- en informatielijnen.

Wel dient de organisatie van het evenement zorg te dragen voor een bezetting van het CoPI buiten de dienstdoende piketfunctionarissen om, teneinde ook de reguliere zorg in het betreffende gebied te kunnen borgen. Voor de bezetting van het ROT kan de organisatie wel terugvallen op de dienstdoende functionarissen hiervoor.

Functionarissen die worden geacht op de betreffende dag in het CoPI aanwezig te zijn of bij incidenten op te komen op de ROT-niveau, worden vooraf van informatie voorzien.

4 Praktische handvatten

4.1 Hulpmiddel processen & opschaling

In onderstaand schema zijn parameters opgenomen die een leidinggevende ondersteunen in opschaling naar een bepaalde GRIP fase. Deze parameters zijn gekoppeld aan de rampbestrijdingsprocessen. Door het schema voor elk proces of aandachtspunt te doorlopen ontstaat een globaal beeld van de opschalingsbehoefte. Het schema geeft slechts een indicatie op basis waarvan een bepaalde GRIP fase kan worden gekozen. De leidinggevende zal zelf uiteindelijk de keuze moeten maken voor de betreffende GRIP fase.

PROCESSEN	GRIP 1	GRIP 2	GRIP 3	GRIP 4	GRIP 5
BEVOLKINGSZORG					
Publieke zorg					
Omgevingszorg					
Nazorg					
Evacuatie					
BRANDWEERZORG					
Bron en emissiebestrijding					
Redding					
Ontsmetting					
POLITIEZORG					
Handhaving mobiliteit					
Bewaken beveiligen					
Ordehandhaving					
Handhaving Netwerken					
Opsporing					
Opsporingsexpertise					
Interventie					
GENEESKUNDIGE ZORG					
Publieke gezondheidszorg					
Psychosociale hulpverlening					
Spoedeisende medische hulpverlening					
CRISISCOMMUNICATIE					
Publieksvoorlichting					
Mediavorlichting					
Interne communicatie					
WATERZORG					
Nautisch verkeersmanagement					
Beheer waterkwaliteit					
Beheer waterkwantiteit en -keringen					
Opschalingscriteria					
Algemene impact	Bron- bestrijding, zeer beperkte effecten	Meerdere bronnen, Regiobrede bron, Effect- gebied	Beleids- besluiten, actieve rol voor bestuur / bevoegd gezag	Grensover- schrijdende effecten, verdeling schaarse middelen, bestuurlijke afstemming	Bovenregio nale effecten
Bedreiging bevolking	Ze beperkt		Grote groep		
Afbreukrisico	Laag		Hoog		Ze hoog
Media-aandacht	Laag		Hoog		Ze hoog
Politiek-maatschappelijke impact	Beperkt		Groot		Ze groot

4.2 Overlegagenda

In het algemeen dient onderstaande overlegagenda aangehouden te worden. Deze werkwijze ondersteunt niet alleen het denkproces, maar ook het vastleggen en communiceren van informatie. De afspiegeling van het model-situatierapport hierin is dan ook niet toevallig. Het eerste overleg is vooral kort (agendapunt 1, 2b, 5).

<p>1. Opening</p> <p>1a Vergaderorde (eerste overleg)</p> <p>1b Opschalingsniveau / operationele leiding bekrachtigen (eerste overleg)</p> <p>1c Samenstelling team (eerste overleg)</p> <p>2. Beeldvorming</p> <p>2a Terugkoppeling voortgang actiepunten / besluiten</p> <p>2b Huidige situatie, ontwikkelingen</p> <p>2c Verwachtingen, samengevat in scenario's (best case / worst case)</p> <p>3. Oordeelsvorming</p> <p>3a Scenario-analyse</p> <p>3b Samenvatting knelpunten</p> <p>4. Besluitvorming</p> <p>4a Besluiten binnen het team</p> <p>4b Advies voor besluiten hoger echelon</p> <p>5. Afronding</p> <p>5a Afspraak volgende overleg, vergaderklok afstemmen</p> <p>5b Checken opgestelde sitrap, besluitenlijst</p> <p>5c Afspraken communicatie</p>
--

4.3 Aandachtspunten CoPI

Eerste overleg (ca. 5 minuten):

- Kort eerste beeld vormen, welke informatie mist nog?
- Vervolgafpraak maken, snel uit elkaar om missende informatie te verzamelen.

Vervolgoverleg:

- Overleggen van 5-10 minuten, 2-4 maal per uur.
- Completeer beeld
- Check benodigde processen en start deze zodig op
- Baken brongebied af
- Processen pas overdragen als ROT operationeel is (opkomst 1 uur!)
- Stel multidisciplinair prioriteiten vast
- Maak plot, sitrap, logboek/besluitenlijst

4.4 Aandachtspunten ROT

Eerste overleg (ca. 5 minuten):

- Kort eerste beeld vormen, welke informatie mist nog?
- Vervolgafpraak maken, snel uit elkaar om missende informatie te verzamelen.
- MK is centraal informatiepunt totdat ROT volledig operationeel is
- Check verbindingen
- Check alarmering en locatie BT en regel verbinding.

Vervolgoverleg:

- Overleg van 15-20 minuten, 1-2 maal per uur
- Completeer beeld

- Check benodigde ondersteuning en actiecentra en schaal deze op
- Baken effectgebied af, denk aan informeren burenen!
- Stel multidisciplinair prioriteiten vast
- Maak plot, sitrap, logboek / besluitenlijst.

4.5 Aandachtspunten BT

Eerste overleg (ca. 5 minuten):

- Kort eerste beeld vormen, bestuurlijke vragen?
- Formuleer holding statement voor de media
- Informeer coördinerend bestuurder, collega-bestuurders (burenen, CdK)

Vervolgoverleg:

- Overleg van 20-25 minuten, 1 maal per uur / 1 maal per 2 uur
- Na elk overleg persverklaring
- Communicatie / publieksboodschap: vast beslispunt
- Maak logboek / besluitenlijst.

5 Implementatie en beheer

5.1 Implementatie

Zoals eerder vermeld is elke discipline zelf verantwoordelijk voor het voorbereiden en borgen van de alarmering van de eigen functionarissen. Dit betreft onder meer aanwijzing, roostering, verstrekking van alarmeringsmiddelen e.d. Voor justitie wordt dit door tussenkomst van de politie geregeld, voor multidisciplinaire functies neemt de brandweer het voortouw hierin.

De uitvoering van de GRIP-alarmering is echter een integrale verantwoordelijkheid van de hoofden van de gezamenlijke meldkamers. Immers, het is van wezenlijk belang dat disciplines bij multidisciplinaire alarmering gelijk op lopen. In het wettelijk toetsingscriterium voor deze alarmering is gesteld dat:

- de meldkamer binnen 2 minuten na (ontvangst van) het besluit om op te schalen met de alarmering dient te beginnen, en
- de te alarmeren functionarissen binnen 5 minuten na de start van de alarmering in staat moeten zijn advies uit te brengen (hetgeen betekent dat de alarmering maximaal 5 minuten mag duren).

Derhalve is voor de uitvoering van GRIP-alarm een éénknops-bediening gerealiseerd, één centralist moet met "één druk op de knop" alle betreffende functionarissen in een willekeurige GRIP-fase kunnen alarmeren. Wijzigingen in de alarmeringsprocedure dienen daarom altijd multidisciplinair afgestemd te worden.

5.2 Beheer van de procedure

Het beheer en continue monitoring van deze procedure en het functieboek is gekoppeld aan een multidisciplinaire werkgroep. Uitgangspunt hierbij is, dat een vaste groep (vanwege kennisborging) periodiek (meermalen per jaar, vanwege het levend houden van deze documenten) de inhoud van procedure en functieboek toetst aan de praktijk.

5.3 Hulpmiddelen

Het "zwarte boekje" is een vast hulpmiddel behorende bij GRIP. Het beheer van dit boekje vindt plaats in de eerder genoemde werkgroep. Elke discipline draagt zelf zorg voor aanvullende instructiemiddelen of hulpmiddelen voor de eigen leidinggevende, voor de meldkamer zal dit multidisciplinair gebeuren.

5.4 Evaluatie

In principe wordt ieder incident waarbij GRIP is afgekondigd multidisciplinair geëvalueerd. Het evaluatieproces en hulpmiddelen daarvoor zijn in een separate procedure uitgewerkt.

De evaluatiepunten m.b.t. GRIP uit deze evaluaties worden jaarlijks multidisciplinair verzameld en besproken. Zonodig wordt deze procedure op basis daarvan bijgesteld.

Bijlage 3c • Uitkomsten leertafel operationeel proces.



Leertafel “Asbestbrand Roermond”

Inleiding	Op vrijdag 27 maart 2015 vond in Venlo de 1e leertafel plaats van Veiligheidsregio Limburg-Noord. Aanleiding van deze leertafel was de zeer grote brand (GRIP 3) aan de Jachthaven in Roermond.
Leertafel	Een leertafel is een regionaal georganiseerde leerarena. Het principe is gelijk aan dat van een leerarena. De regio heeft zelf de coördinatie van de leertafel in handen. De leerarena is een aanvulling op de evaluatie, waarbij de focus dient te liggen op de tweede orde leeropgaven (doen we de goede dingen?)
Opzet leertafel	Tijdens de leertafel zijn er twee groepen gevormd die ieder op basis van vier thema's het gesprek met elkaar zijn aangegaan. De volgende thema's waren benoemd: <ul style="list-style-type: none">• Samenwerking & interactie tussen ROT & CoPI;• Opschaling, aflossing & overdracht;• Asbestbestrijding;• LCMS. Tijdens de bespreking bleek dat de verschillende onderwerpen veel raakvlakken met elkaar hadden.
Politiek bestuurlijke evaluatie	De leden van het BT waren niet uitgenodigd. De reden hiervan is dat het politieke bestuurlijke optreden tijdens het incident apart geëvalueerd gaat worden. De deelnemers aan de leertafel ervoeren dit als ongewenst, omdat ze in hun praktische incidentbestrijding regelmatig een link hadden met het BT. Door de afwezigheid van leden van het BT kon er tijdens de leertafel niet verder op worden ingezoomd.
Thema 1 – Samenwerking & interactie ROT-CoPI	Conclusies voor wat betreft het thema Samenwerking & interactie ROT-CoPI: <ul style="list-style-type: none">• <i>"Zijn we in staat geweest om op de rem te trappen en boven het incident te hangen en de structuur te bespreken?!"</i> -> Bij dit incident is dat niet gelukt;• Standaardstructuur is niet altijd 100% passend; afwijken mag; maar zorg dat afwegingen duidelijk zijn. Maak de structuur passend aan de incidentbestrijding in plaats van andersom;• Zorg voor duidelijkheid in taken, verantwoordelijkheden en bevoegdheden tussen de verschillende teams.
Thema 2 – Opschaling, aflossing & overdracht	Conclusies voor wat betreft het thema Opschaling, aflossing & overdracht: <ul style="list-style-type: none">• Aflossing in fases leidt tot behoud van kennis in het team, maar zorg dat er vooraf is nagedacht over een aflossingsschema;• Lengte van het incident was fundamenteel anders dan dat we gewend zijn binnen de incidentbestrijding; het is noodzakelijk hier in de aflossing en beschikbaarheid rekening mee te houden;• Neem bij de overdracht van functies niet alleen feitelijkheden over, maar noem ook de overwegingen en dilemma's.• Maak aflossing dwingend voor mensen die vanuit hun drive in het incident willen blijven werken.

07-04-2015

Leertafel “Asbestbrand Roermond”, Vervolg

Thema 3 – Asbest- bestrijding

Conclusies voor wat betreft het thema Asbestbestrijding:

- Het woord asbest levert vaak al extra stress en paniek op terwijl dit niet altijd noodzakelijk is;
- Er is behoefte aan een onafhankelijke partij die de brandweer kan adviseren; zonder dat er een gevoel van belangenverstrengeling is (financiën die van invloed zijn op het advies dat gegeven wordt)
- Er is geen heldere verdeling welke adviezen gevolgd dienen te worden; de AGS, de GAGS en SEARCH kunnen tegenstrijdige adviezen geven;
- Er dient een duidelijke lijn getrokken te worden na de brandbestrijding naar de asbestbestrijding. Hierop dient dan ook de crisisorganisatie aangepast te worden;
- Naast dat de burgers geïnformeerd worden over de mogelijke gezondheidsschade die zij oplopen, moeten ook de hulpverleningsdiensten ter plaatse geïnformeerd worden over de mogelijke gezondheidsschade;

Thema 4 – LCMS

Conclusies voor wat betreft het thema LCMS:

- LCMS is een informatiebron en dient niet gebruikt te worden als communicatiebron;
- Berichten in LCMS zonder nadere duiding kunnen voor tweëerlei wegen worden uitgelegd;
- Door langdurigheid incident werd LCMS te vervuild waardoor overzicht ontbrak.

Over- koepelende afsluiting

De volgende woorden zijn bij de afsluiting genoemd voor wat betreft het middel “de leertafel”:

- Verbindend & Verhelderend;
- Prettige setting;
- Beter beeldvorming processen;
- Waardevol & Bevestigend;
- Openstaan voor elkaar;
- Vaker doen;
- Professionaliteit.

Uit de leertafel kan het volgende worden samengevat:

- In de acute fase van het incident verliep de samenwerking tussen de verschillende teams goed. Gaandeweg het incident kwam er vaker ruis op de lijn;
- Na de brandbestrijding was het effectiever om te spreken van een nieuw incident waarbij er opnieuw gekeken kan worden naar de bijbehorende structuur;
- Boven tafel wordt gesproken over inhoud en proces, terwijl onder tafel het veel meer gaat over interactie en gevoel;
- Volgende leertafels dienen sneller na het incident georganiseerd te worden;
- Voor de volledigheid zijn de functionarissen van het BT gemist bij deze leertafel;
- Complimenten voor de openheid en kwetsbaarheid in deze dag om te komen tot deze opbrengsten en te leren van elkaar.

Bijlage 3d • Overzicht bezetting CoPI, ROT & GBT

COPI-LEDEN		Incident: Zeer grote brand Voorstad Sint Jacob RMD / ASBEST GRIP2	Datum: 16-12-2014
Leider CoPI	Hanssen Luc	Aanwezig vanaf [] uur	
OVD-Brandweer	Seelen Peter	Aanwezig vanaf [] uur	
OVD-Politie	Clement Rob	Aanwezig vanaf [] uur	
OVD-Ghor 06-nummer	Zijl v. Remco	Aanwezig vanaf [] uur	
OVD-Communicatie	Beeren Marco	Aanwezig vanaf [] uur	
OVD-BZ Roermond	Functionaris Maessen Michel	Aanwezig vanaf [] uur	
AGS	Klerkx Hubert	Aanwezig vanaf [] uur	
OVD-RWS	Veugelers Henry	Aanwezig vanaf 1:00 uur	
Waterschap	Lemmens Harry (Waterschap Roer- en Overmaas)	Aanwezig vanaf 0:00 uur	
Informatie manager	Ende v.d. Bram <i>Vrije tekst</i>	Aanwezig vanaf [] uur	Contact gegevens IM, Plotter en ondersteuners
Plotter	Briels Marcel <i>Vrije tekst</i>	Aanwezig vanaf [] uur	
CoPI-ondersteuning	Jeuminck Peter <i>Vrije tekst</i>	Aanwezig vanaf [] uur	
CoPI-ondersteuning	Functionaris <i>Vrije tekst</i>	Aanwezig vanaf [] uur	

Presentielijst Operationeel Team

Incident	Zeer grote brand botenloods haven Roermond
Grip	2 (22:02u)
Datum	17 december 2014

Functie	Naam	Tijdstip Aankomst	e-mailadres	telefoonnummer
Operationeel Leider	H.v.Oosterhout	22:01		
HS Brandweer	P.v.Mullecom	22:07		
Med Brandweer	S.Theeuwen	22:12		
HS GHOR	J.Castelijm	22:12		
Med GHOR	M.Holthuisen	22:18		
HS Gemeenten	P.Lucassen	22:40		
Med Gemeenten	Jacco Haagmans	22:45		
HS Politie	Linda Levels	22:45		
Med politie	Ko Stolp	22:35		
HS Justitie	-----			
Med Justitie	-----			
HS Voorlichting	Joyce Thönnissen			
Med Voorlichting	Sippy Nauta/Noortje vd Einde	22:49 / 22:50		

Referentie: functieboek v.2 - 2009

Blad 1 / 2

Functie / rol	Naam	Tijdstip Aankomst	e-mailadres	telefoonnummer
HS Informatie	Greg Zautsen	22:28		
Med Informatie	Luc Wolfs	22:42		
Plotter OT / ICT	Ron Kessels	22:27		
Med Telefonie & Receptie				
Facilair med OT				
Liaison Defensie	Raoul Tuurop	22:45		
Med defensie				
MPL				
Omgevingsanalist	Sander Janssen	22:20		
Extra reserve communicatie	Peter Kleuskens	22:20		

Referentie: functieboek v.2 - 2009

Blad 2 / 2

Presentielijst Operationeel Team (lijst 2)

Incident	Grote Brand Roermond
Grip	3
Datum	17 december 2014

+

Functie	Naam	Tijdstip Aankomst	e-mailadres	telefoonnummer
Operationeel Leider	Roger Knorr	11.15		
HS Brandweer	Hans van der Linden	06.20		
Med Brandweer	Peter Kleuskens	6.20		
HS GHOR	Leon Tjepels	5.30		
Med GHOR	Kim Peters	6.00		
HS Gemeenten	Johan Bakens	6.00		
Med Gemeenten	Eefje Coopmans	6.30		
HS Politie	Hub Dehig	5.50		
Med politie	Ton van Summeren	6.30		
	Tineke Spierings	10.00		
HS Justitie				
Med Justitie				
HS Voorlichting	David de Vries	9.00		

Referentie: functieboek v.2 - 2009

Blad 1 / 3

	Esther Heijmans	2.00		
Med Voorlichting				
Functie / rol	Naam	Tijdstip Aankomst	e-mailadres	telefoonnummer
HS Informatie	Stan Heijmann	8.00	e.heijmann@vds.nl	
Med Informatie	Desiree Jetten	8.10		
Plotter OT / ICT	Jeroen Ebus	12.15		
	Ger Sniekers	8.45		
Centralist OT				
HS Logistiek				
Med Logistiek				
Med Telefontie & Receptie				
Facilair med OT				
Liaison Defensie				
Med defensie				

Referentie: functieboek v.2 - 2009

Blad 2 / 3

Presentielijst Operationeel Team (lijst 3)

Incident	Grote Brand Roermond
Grip	3
Datum	17 december 2014

Functie	Naam	Tijdstip Aankomst	e-mailadres	telefoonnummer
Operationeel Leider	Harrie van Oosterhout			
HS Brandweer	Hans van der Linden	10.00		
Med Brandweer	Henk Gubbels	18.00		
HS GHOR	Lars Roelofs	18.00		
Med GHOR	Elisabeth Hever	18.00		
HS Gemeenten	Marc knapen	19.30		
Med Gemeenten	Rolien Hovens	14.30		
HS Politie	Linda Levels	19.30		
Med politie	Tineke Spierings	10.00		
HS Justitie				
Med Justitie				
HS Voorlichting	David de Vries	0.00		
Med Voorlichting	Esther Kromhout	0.00		

Referentie: functieboek v.2 - 2009

Blad 1 / 3

Functie / rol	Naam	Tijdstip Aankomst	e-mailadres	telefoonnummer
HS Informatie	Marijke.Besselink@vrln.nl	22.30		
Med Informatie				
Plotter OT / ICT				
Centralist OT				
HS Logistiek				
Med Logistiek				
Med Telefonie & Receptie				
Facilair/med OT				
Liaison Defensie				
Med defensie				
Omgevings analist	Vincent Marks	23.00		

Referentie: functieboek v.2 - 2009

Blad 2 / 3

Presentielijst Operationeel Team (lijst 4+5)

Incident	Grote Brand Roermond
Grip	3
Datum	18 december 2014

Functie	Naam	Tijdstip Aankomst	e-mailadres	telefoonnummer
Operationeel Leider	Harrie van Oosterhout Paul van Mullekom (1 vergadering) Roger Knorr	07.00 13.00? Aansluitend		
HS Brandweer	Kevin Wolters	07.35		
Med Brandweer				
HS GHOR	Xander Boers Josine Casteleijn	07.05 10.00		
Med GHOR	Marjon Holthuisen Elisabeth Hever	07.00 16.00		
HS Gemeenten	Jacqueline Nijland	07.15		
Med Gemeenten	Thijs Bies Jacco Hagmans Rolien Hovens	07.10 07.00 15.00		
HS Politie	Hub Dehing	19.30		
Med politie	Ko Stulp	10.00		
HS Justitie				
Med Justitie				
HS Voorlichting				

Referentie: functieboek v.2 - 2009

Blad 1 / 3

Med Voorlichting				
Functie / rol	Naam	Tijdstip Aankomst		
HS Informatie	Gregory Zautsen	07.00		
Med Informatie	Desiré Jetten Christian Heijmann	07.00 13.30		
Plotter OT / ICT	Ron Kessels	07.00		
Centralist OT				
HS Logistiek				
Med Logistiek				
Med Telefonie & Receptie				
Facilair med OT				
Liaison Defensie	Raoul Toorop	07.00		
Med defensie				
OxD-rail	E Roos Hoefgeest	15.04		

Referentie: functieboek v.2 - 2009

Blad 2 / 3

Presentielijst Operationeel Team (lijst 4)

Incident	Grote Brand Roermond
Grip	3
Datum	19 december 2014

Functie	Naam	Tijdstip Aankomst	e-mailadres	telefoonnummer
Operationeel Leider	Roger Knorr	07.55		
HS Brandweer	Kevin Wolters	08.00		
Med Brandweer	Sjra Theeuwen	08.00		
HS GHOR	Josine Castelijin	8.45		
Med GHOR	Marion Holthuisen	8.15		
HS Gemeenten	Piet Lucassen	07.40		
Med Gemeenten	Roelien Hovens	07.15		
HS Politie	Piet van Hoek	8.15		
Med politie	Ko Stolp	7.45		
HS Justitie				
Med Justitie				
HS Voorlichting	Hans van den Berkt	08.00		
Med Voorlichting				

Referentie: functieboek v.2 - 2009

Blad 1 / 3

Functie / rol	Naam	Tijdstip Aankomst		
HS Informatie	Gregory Zautsen	07.00		
Med Informatie	Desiré Jetten	07.15		
Plotter OT / ICT	Ron Kessels	08.00		
Centralist OT				
HS Logistiek				
Med Logistiek				
Med Telefonie & Receptie				
Facilair med OT				
Liaison Defensie	Paul Diederer	08.40		
Med defensie				
Search	Waltman	08.45		

Referentie: functieboek v.2 - 2009

Blad 2 / 3

Bezettingsoverzicht BT GRIP 3: jachthaven het Steel Roermond

GRIP 3 op 17 december om 01:24u

	dinsdag 16 december	woensdag 17 december	donderdag 18 december	vrijdag 19 december
discipline:				
Voorzitter		P.Cammaert: 2:30u-10u G.Ijf: 10u-20u	G.Ijf: 8-11:30u P.Cammaert: 11:30u-17u	P.Cammaert: 10u-14:30u
Brandweer		P.v.Mullekom: 2:30u-9u R.v.d.Valk: 9u-20u	R.v.d.Valk: 8u-17u	P.v.Mullekom: 10u-14:30u
GHOR		H.Marell: 2:30u-10u N.Boots: 9u-20u	H.Marell: 8u-17u	H.Marell: 10u-14:30u
Politie		G.Veldhuis: 2:30u-9u J.Stultiëns: 9u-20u	J.Stultiëns: 8u-11:30u G.Veldhuis: 11:30u-17u	E.Brekelmans: 10u-11u
BZ		H.Geraedts: 8u-20u	H.Geraedts: 8u-17u	H.Geraedts: 10u-14:30u
Informatie-management		L.Wolfs: 2:30u-13u P.Weemen: 10u-20u	P.Weemen: 8u-14:30u L.Wolfs: 8u-17u	L.Wolfs: 10u-14:30u
Crisiscommunicatie		J.Thönnissen: 2:30u-9u M.Ogrinc: 10u-20u	M.Ogrinc: 8u-17u	J.Thönnissen: 10u-14:30u M.Ogrinc: 10u-14:30u
Jurist		M. Paulussen 9-13u	M. Paulussen 9-12u	
OM				Kemp 10u-11u

Bijlage 4a • Documentatieoverzicht

Titel	Bron	Datum
1-2 Meldkamer rapport Steelhaven Roermond	VRLN	16-12-2014
2-2 meldkamerrapport Steelhaven Roermond	VRLN	22-12-2014
Aanbieding asbestsanering na brandschade	Holland Herstelgroep via Gemeente Roermond	23-12-2014
Asbest inventarisatie	Search via Gemeente Roermond	17-12-2014
Beantwoording raadvragen LVR	Gemeente Roermond	26-03-2015
Bewonersbrief: informatie afsluiting Dokter Leurstraat/ dokter Leurszijstraat vanwege asbestbrand Jachthaven het Steel.	Gemeente Roermond	22-12-2014
Bewonersbrief: informatie inzake asbestsanering op particulier terrein	Gemeente Roermond	06-01-2015
Bewonersbrief uitnodiging (besloten) bewonersbijeenkomst inzake asbestbrand jachthaven het Steel (omwonende molenweg).	Gemeente Roermond	22-12-2015
Bewonersbrief uitnodiging (besloten) bewonersbijeenkomst inzake asbest in uw straat.	Gemeente Roermond	23-12-2014
Buurtpost afvalinzameling	Gemeente Roermond	22-12-2014
Buurtpost asbestsanering op particulier terrein	Gemeente Roermond	06-01-2015
Buurtpost bewonersavonden maatregelen asbest Roermond en parkeren	Gemeente Roermond	17-12-2014
Buurtpost Brand Jachthaven Roermond	Gemeente Roermond	17-12-2014
Buurtpost: Dr. Leurstraat	Gemeente Roermond	21-12-2014
Buurtpost Gemeente Roermond weer schoon, bereikbaar en gezellig	Gemeente Roermond	20-12-2015
Buurtpost informatiebijeenkomst asbestbrand jachthaven het Steel	Gemeente Roermond	15-01-2015
Buurtpost informatie inzake asbestbrand het Steel	Gemeente Roermond	24-12-2014
Buurtpost: informatie over asbestbrand Jachthaven Het Steel	Gemeente Roermond	31-12-2014
Collegebesluit tot het sluiten van een vaststellingsovereenkomst in het kader van minnelijke regeling met Steelhaven BV inzake de asbestverwijdering,	Gemeente Roermond	30-12-2014
Convenant calamiteitenzender regionale zender L1	VRLN	01-08-2012
CoPI-ledenlijst Zeer grote brand (asbest) Voorstad st. Jacob Roermond	VRLN	16-12-2014
Feitenrelaas besluiten Asbestbrand	VRLN	20-02-2015
Feitenrelaas GMS 16-12-2014	VRLN	16-12-2014
Genodigden voor leertafel asbestbrand	VRLN	04-03-2015
Helsloot (enquête onder burgers)	VRLN via Crisislab	17-04-2014
Introductie nieuwsportal 1-Limburg (e-mail David de Vries)	VRLN	17-09-2014
Inzet L1 als rampenzender (persvraag	VRLN	19-12-2014
L1 als rampenzender (e-mail Maurice de Heus)	VRLN	20-12-2014
L1 Radio Asbest Roermond	L1	17-12-2014
Mail aan ondernemers	Gemeente Roermond	17-12-2014
Mail aan ondernemers	Gemeente Roermond	18-12-2014

Mail aan ondernemers	Gemeente Roermond	16-01-2015
Memo evaluatie asbest	VRLN	08-01-2015
Multidisciplinair coördinatieplan OGS	VRLN	16-01-2013
Noodverordening	Gemeente Roermond	17-12-2014
Noodverordening 1 ^e wijziging	Gemeente Roermond	17-12-2014
Noodverordening 2 ^e wijziging	Gemeente Roermond	17-12-2014
Noodverordening 3 ^e wijziging	Gemeente Roermond	18-12-2014
Noodverordening intrekingsbesluit	Gemeente Roermond	21-12-2014
Overzicht communicatiemiddelen en bijeenkomsten	Gemeente Roermond	05-03-2015
Persbericht: L1 niet bereikbaar als rampenzender voor Veiligheidsregio en gemeente	Gemeente Roermond	19-12-2014
Persbericht: Roermond weer schoon, bereikbaar en gezellig	Gemeente Roermond	20-12-2014
Plan van aanpak asbestbrand	(Toenmalige) inspectie VROM	
Presentielijst operationeel Team Brand Haven Roermond	VRLN	16-12-2014
Prioritering planning asbest opruiming	VRLN	17-12-2014
Raadsinformatiebrief 1	Gemeente Roermond	17-12-2014
Raadsinformatiebrief 2	Gemeente Roermond	31-12-2015
Raadsinformatiebrief 3	Gemeente Roermond	16-01-2015
Raadscorrespondentie via de raadsgriffier	Gemeente Roermond	17-12-2014 tot 31-03-2015
Regionaal crisisplan 2013	VRLN	09-04-2013
Terugkoppeling uit bewonersbijeenkomst	Gemeente Roermond	17-12-2014
Uitnodiging leertafel	VRLN	04-03-2015
Voorstel aan B&W Roermond	Gemeente Roermond	22-12-2014
Voorstel aan B&W Roermond	Gemeente Roermond	30-12-2014
Voorstel aan B&W Roermond	Gemeente Roermond	05-01-2015
Voorstel aan B&W Roermond	Gemeente Roermond	30-03-2015
Website gemeente Roermond: nieuwsberichten en Q&A	Gemeente Roermond	Verschillende data

Bijlage 4b • Brieven GBT en/of B&W aan de gemeenteraad



gemeente **Roermond**

uw nummer

uw datum

ons nummer

onze datum

verzonden

inlichtingen bij

sector/afdeling

doorkiesnr.

17 december 2014

17 DEC. 2014

S. Franssen

Secr / Strategie en Bestuur

0475 - 359 274

AAN

de voorzitter van de gemeenteraad

bijlage(n)

betreffende

raadsinformatiebrief inzake brand bij jachthaven Het Steel en de gevolgen daarvan

Geachte voorzitter,

Op dinsdag 16 december om 21.45 uur is brand uitgebroken in twee loodsen op de hoek van de burgemeester Höppenerlaan en Voorstad St. Jacob in Roermond. Deze (zeer grote) brand was rond 23.00 uur onder controle en het nablussen kon vervolgens beginnen. Bij de brand is echter asbest vrijgekomen die terecht is gekomen in een groot gedeelte van de binnenstad.

Derhalve werd kort na middernacht de oranje kolom (bevolkingszorg gemeenten) opgestart: het team bevolkingszorg werd geformeerd en al gauw werd opgeschaald naar niveau 3 van de Gecoördineerde Regionale Incidentbestrijdings Procedure (GRIP), het niveau waarop het beleidsteam onder leiding van de burgemeester bijeenkomt. Daarbij zijn de volgende processen opgestart: publieke zorg (opvang omwonenden brand), omgevingszorg (milieu- en ruimtebeheer inclusief verkeer), nazorg (waaronder overleg met verzekeraars), informatiemanagement, resourcemanagement (bestuurlijke en juridische zaken) en crisiscommunicatie (zie verder onderstaand).

Vanochtend heeft de burgemeester op grond van artikel 176 van de Gemeentewet een noodverordening uitgevaardigd. De Commissaris van de Koning en de hoofdofficier van justitie zijn hiervan op de hoogte gebracht. Inwoners van het door asbest getroffen gebied en gebruikers van in dit gebied gelegen gebouwen worden toegelaten en overige personen kunnen op last van de politie en brandweer worden geweerd uit het gebied.

De noodverordening is in de loop van vandaag nog een keer gewijzigd omdat het gebied uitgebreid werd. Deze (gewijzigde) noodverordening is u via de griffie toegezonden en zal morgenavond in de vergadering van de raad ter bekrachtiging voorliggen.

Het opruimen van het asbest in de binnenstad heeft uiteraard hoge prioriteit. Inmiddels is daarmee door een gespecialiseerd bedrijf gestart. Het opruimen gebeurt zo snel mogelijk maar moet wel zorgvuldig gebeuren. Opruimen gedurende de avond- en nachtelijke uren kan ten koste gaan van die zorgvuldigheid aangezien het asbest dan minder zichtbaar is. Het door asbest getroffen gebied is gecompartmenteerd en zal in delen na opruiming weer worden vrijgegeven. Duidelijk is dat het opruimen van de verharde gebieden in de openbare ruimte zeker nog tot zaterdag gaat duren.

Uiteraard is de informatiebehoefte bij inwoners, ondernemers en pers groot. Vandaag hebben wij dan ook via onze website en via social media getracht deze doelgroepen zo goed mogelijk te informeren.

Ons nummer Secr

Pagina 2

Zo is onder meer een overzicht met veel gestelde vragen en daarbij behorende antwoorden gepubliceerd. Daarnaast is om 6.00 uur vanochtend een call center (bereikbaar op telefoonnummer 140475) van start gegaan (daar zijn tot 19.00 uur vanavond meer dan 2000 telefoontjes binnengekomen) en hebben drukbezochte bijeenkomsten plaatsgevonden met binnenstadondernemers (14.45 uur) en de inwoners (19.00 uur). Verder is vanmiddag (15.45 uur) een persconferentie gehouden.

Ook op de website van de GGD (<http://www.ggdlimburgnoord.nl/Actueel/Asbest-vrijgekomen-bij-grote-brand-Roermond>) is informatie terug te vinden.

Wij vertrouwen er op u hiermee voor dit moment voldoende geïnformeerd te hebben.

Wij verzoeken u deze brief door te leiden naar de leden van de raad.

Hoogachtend,

Burgemeester en wethouders van Roermond,

De secretaris,

De burgemeester,

mr. drs. J.J.Th.L. Geraedts

mr. P.A.G. Cammaert



gemeente Roermond

uw nummer

uw datum

ons nummer 101062-2014
onze datum 30 december 2014
verzonden 31 DEC. 2014
inlichtingen bij St. Franssen / den Bongard
sector/afdeling Secr / Strategie en Bestuur / BMO / JZE
doorkiesnr. 0475 - 359 274 / 0475 - 359 548

AAN

de voorzitter van de gemeenteraad

bijlage(n)

betreffende raadsinformatiebrief 2 inzake brand bij jachthaven Het Steel en de gevolgen daarvan

Geachte voorzitter,

In vervolg op onze brief van 17 december 2014 inzake de brand bij jachthaven Het Steel en de gevolgen daarvan informeren wij u thans over de ontwikkelingen in de afgelopen periode en over de actuele stand van zaken.

In de eerste dagen na 16 december 2014 was, zoals wij in onze vorige brief aangaven, de oranje kolom operationeel waarbij werd al gauw werd opgeschaald naar niveau 3 van de Gecoördineerde Regionale Incidentbestrijdings Procedure (GRIP). In de loop van vrijdag 19 december 2014 werd dit afgeschaald naar niveau 1 en op zondag 21 december 2014 naar niveau 0. Vanaf dat moment is de verdere afhandeling en de aanpak van de gevolgen van de brand weer opgepakt binnen de normale gemeentelijke structuur.

Vanaf 17 december 2014 is het schoonmaken van de verharde openbare ruimte voortvarend opgepakt waarbij fasegewijs afgezette gebieden vrijgegeven en opengesteld werden. Deze schoonmaakwerkzaamheden zijn op 20 december 2014 afgerond waarna de noodverordening (van kracht sinds 17 december 2014) is ingetrokken. In verband met nader onderzoek kon het brongebied nog niet worden aangepakt. Vervolgens moesten helaas enkele straten (dr. Leursstraat, dr. Leurszijstraat en Bisschop Boermansstraat) toch weer worden afgezet omdat door verwaaiing opnieuw asbest was gevonden. Op 24 december 2014 zijn deze straten wederom schoongemaakt, vrijgegeven en opengesteld. De bronlocatie is op 26 december 2014 geïmpregneerd.

In onze vorige brief hebben wij al aangegeven hoe wij – binnen de GRIP-structuur – de informatievoorziening op 17 december 2014 hebben opgepakt. Ook in de periode daarna hebben wij zorgvuldig via verschillende kanalen en op verschillende wijzen gecommuniceerd.

De website (met de diverse actuele nieuwsberichten en de steeds bijgewerkte lijst van veel gestelde vragen en de antwoorden daarop), buurtpost, social media en het callcenter (dat ook tijdens de weekenden en de kerstdagen operationeel was) waren en zijn daarbij belangrijke middelen. Daarnaast zijn diverse informatie- en bewonersbijeenkomsten georganiseerd (doorgaans met ondersteuning van de GGD en de brandweer) en zijn met de meest getroffen ook persoonlijke contacten onderhouden. Op woensdag 24 december 2014 is in het gehele verspreidingsgebied (circa 5.000 huishoudens) huis aan huis een bewonersbrief verspreid. Deze brief is via de griffie ter informatie toegezonden aan de leden van de raad.

Momenteel wordt nog steeds gewerkt aan de afhandeling van de vele individuele mailberichten en niet direct door het call center af te handelen telefonische verzoeken.

Om bezoekers weer de weg naar Roermond te wijzen is op zaterdag 20 december 2014 in samenwerking met BIZ Binnenstad en Citymanagement de campagne 'Roermond back in Business' gelanceerd.

Op een aantal vragen konden wij tot nu toe geen (definitief) antwoord geven. Veel vragen hadden en hebben immers betrekking op de planning voor het schoonmaken van particuliere eigendommen als tuinen, erven, balkons etc.

Na het ontstaan van de brand is de vraag gesteld wie opdracht gaat geven voor het verwijderen van het vrijgekomen asbest. Uitgangspunt is "de vervuiler betaalt" en de verantwoordelijkheid hiervoor rust primair op het bedrijf waarin de brand is ontstaan. Als de "vervuiler" geen opdracht geeft tot verwijdering van het vrijgekomen asbest, dan kan de gemeente dit afdwingen middels het opleggen van een last onder bestuursdwang (ABRvS 8-10-2014, ECLI:NL:RVS:2014:3643) en de werkzaamheden zelf laten verrichten. De kosten kunnen op de vervuiler worden verhaald.

Op 17 december 2014 is opdracht gegeven voor het verwijderen van asbest.

Het opruimen van de asbest in het openbaar gebied (verharde wegen, parkeergarages e.d.), heeft inmiddels plaatsgevonden door een in opdracht van Steelhaven BV ingeschakeld gespecialiseerd bedrijf. Het opruimen van asbest in het onverhard gebied, plantsoenen, tuinen, op erven, daken, versieringen etc. dient nog te worden opgestart.

Steelhaven BV heeft op 20 december 2014 aangegeven dat zij niet bereid is de kosten voor de verwijdering van de asbest alleen te dragen. Steelhaven BV is verzekerd voor milieuschade voor een bepaald bedrag. In dat kader is aan de gemeente Roermond verzocht een bijdrage te doen in de kosten voor de verwijdering van de asbest. Vanaf dat moment hebben wij ons laten bijstaan door een terzake deskundige raadsman. De opdracht tot verwijdering van de resterende asbest, zoals asbest in tuinen, op erven, daken etc. is per gelijke datum ingetrokken / on hold gezet. Aan ons college is gevraagd om een overleg om te bezien of een minnelijke regeling in deze tot de mogelijkheden behoort. In dit overleg hebben wij ons laten bijstaan door een raadsman. Naar aanleiding van dit overleg is een opdracht verstrekt aan TNO om een second opinion uit te voeren inzake het door Search op te stellen plan van aanpak voor de resterende werkzaamheden.

Vaststaat dat de werkzaamheden tot het verwijderen van het asbest in het brongebied en effectgebied dienen te worden afgemaakt / voortgezet. Wij hebben in dat kader overwogen dat indien de opdracht door Steelhaven BV wordt ingetrokken, aan Steelhaven BV een last onder bestuursdwang dient te worden opgelegd, hetgeen inhoudt dat de gemeente Roermond werkzaamheden zelf dient te (laten) verrichten en de kosten op Steelhaven BV dient te verhalen. Bij deze overweging is meegenomen dat er een risico bestaat dat de kosten die worden gemaakt niet meer kunnen worden verhaald omdat Steelhaven BV alsdan mogelijk niet meer bij machte is de kosten te betalen, bv. bij faillissement. Ook bestaat een risico dat de Afdeling Bestuursrechtspraak van de Raad van State bij de beoordeling van de last onder bestuursdwang bepaalt dat een volledig kostenverhaal op Steelhaven BV niet mogelijk is. Bovendien dienen de werkzaamheden in geval van een last onder dwangsom in opdracht van de gemeente Roermond te worden uitgevoerd, hetgeen een specifieke deskundigheid vergt.

Aangezien het niet zeker is dat de kosten van een bestuursdwangaanschrijving volledig op Steelhaven BV kunnen worden verhaald en de gemeente Roermond de opdracht tot verwijdering van de asbest gezien de specifieke deskundigheid graag bij Steelhaven BV laat hebben wij er voor gekozen om met Steelhaven BV in overleg te gaan om te bezien of het mogelijk is een minnelijke regeling te treffen ter zake de nog te verwijderen asbest.

Ons college heeft in de afgelopen week meerdere afstemmingsmomenten ingelast om te bezien of een minnelijke regeling tot de mogelijkheden behoorde. Op 30 december 2014 is tussen partijen overeenstemming bereikt over de minnelijke regeling. Kort weergegeven betekent een en ander dat de gemeente Roermond een bijdrage van maximaal € 350.000 beschikbaar stelt voor de verwijdering asbest indien de kosten voor verwijdering een door Steelhaven BV te dragen bedrag overschrijdt. Indien onverhoopt het door partijen vastgestelde door Steelhaven te dragen bedrag plus het door de gemeente Roermond beschikbaar te stellen bedrag wordt overschreden dan dragen elk van de partijen 50 % van de meerkosten. De tussen partijen in het kader van minnelijke regeling gesloten vaststellingsovereenkomst ligt voor raadsleden onder geheimhouding ter inzage bij de griffier. Nadat duidelijk is of en in welke mate de gemeente dient bij te dragen aan de kosten van asbestverwijdering zullen wij de raad over de kosten die het gevolg zijn geweest van deze brand informeren en vragen het benodigde krediet beschikbaar te stellen.

De werkzaamheden tot verwijdering van de asbest zullen met ingang van 5 januari 2015 gefaseerd worden uitgevoerd. De werkzaamheden worden aangevangen in en rondom het brongebied. De belanghebbenden worden nog nader geïnformeerd over de detailplanning.

Wij verzoeken u deze brief door te leiden naar de leden van de raad.

Hoogachtend,

Burgemeester en wethouders van Roermond,
De secretaris,

De burgemeester,



mr. drs. J.J.Th.L. Geraedts



mr. P.A.G. Cammaert



gemeente Roermond

uw nummer

uw datum

ons nummer 10162-2014
onze datum 16 januari 2015
verzonden 16 JAN. 2015
inlichtingen bij S. Franssen
sector/afdeling Secr / Strategie en Bestuur
doorkiesnr. 0475 - 359 274

AAN

de voorzitter van de gemeenteraad

bijlage(n) kaart en planning
betreffende raadsinformatiebrief 3 inzake brand bij jachthaven Het Steel en de gevolgen daarvan

Geachte voorzitter,

In vervolg op onze brieven van 17 en 30 december 2014 inzake de brand bij jachthaven Het Steel en de gevolgen daarvan informeren wij u hierbij opnieuw over de ontwikkelingen in de afgelopen periode en over de actuele stand van zaken.

Zoals in onze vorige brief reeds aangegeven heeft in de periode tot en met 30 december 2014 intensief overleg plaatsgevonden met Steelhaven BV over de verdere asbestsanering (de sanering van de bronlocatie, particuliere terreinen en onverharde openbare ruimte). De periode daarna heeft in het teken gestaan van de voorbereidingen voor de daadwerkelijke uitvoering daarvan.

Op 6 januari 2015 hebben wij definitief besloten de verdere uitvoering van de asbestverwijdering in projectvorm uit te voeren. Wij hebben een projectopdracht vastgesteld en een projectorganisatie ingericht om onze verplichtingen voortvloeiende uit de vaststellingsovereenkomst na te komen. Deze zijn gericht op herstel van de oorspronkelijke situatie zoals deze was voorafgaande aan de asbestcalamiteit. De projectorganisatie omvat een stuurgroep en een projectteam, elk met eigen taken. Daarnaast is een projectleider aangewezen, namelijk de heer R. Nillesen, werkzaam bij de afdeling Plannen en Projecten van de gemeente Roermond. De projectleider rapporteert wekelijks aan ons college over de voortgang. Via de besluitenlijst van onze vergaderingen wordt deze rapportage gepubliceerd op onze website.

Conform afspraak is op maandagochtend 5 januari 2015 gestart met de saneringswerkzaamheden van gebied 15 en 14 (zie bijlage). Vervolgens is op woensdag 7 januari tevens gestart met de sanering van de gebieden 1 t/m 13. De weekplanning hiervoor werd vorige week op onze website bekend gemaakt en deze is ook toegezonden aan de leden van de raad (volledigheidshalve opgenomen in de bijlage). Afhankelijk van de voortgang wordt de weekplanning tussentijds bijgesteld. Volgens de huidige planning worden de werkzaamheden in week 8 afgerond. In het bericht dat vorige week aan de leden van de raad toegezonden werd, is ook aangegeven hoe de communicatie over de saneringswerkzaamheden verloopt. Dit gebeurt via twee bewonersbrieven, één in de week voordat de sanering plaatsvindt en één de dag voordat de werkzaamheden starten. Ook is een wekelijkse inloop georganiseerd, waarbij zowel de saneerders als het bureau dat de vrijgave toetst aanwezig zijn, om vragen over de uitvoering te beantwoorden. Bij specifieke omstandigheden vindt persoonlijke afstemming met de betreffende bewoners plaats. Voorts vindt op 19 januari aanstaande nog een informatieavond

Ons nummer 10162-2014

Pagina 2

plaats (om 19.30 uur in de Oranjerie).

Na sanering vindt eindcontrole plaats door een onafhankelijk gecertificeerd laboratorium. Deze controle bestaat uit een visuele inspectie van het saneringsgebied, aangevuld met een steekproefsgewijze monsternamen en analyse van onverharde terreinen. Als een gebied wordt vrijgegeven (dus asbestveilig wordt verklaard), wordt dit op de website gepubliceerd.

Intussen hebben wij met de Veiligheidsregio Limburg Noord overleg gevoerd over de aanpak van de evaluatie van de asbestcalamiteit. Conform toezegging aan de raad in de vergadering van 18 december 2014 ligt de voorgenomen aanpak voor overleg voor in de vergadering van de raadscommissie Bestuur en Middelen van 26 januari 2015. Op korte termijn zal daartoe een commissievoorstel aan de leden van raad en commissie worden toegezonden.

Wij hopen u voor dit moment voldoende geïnformeerd te hebben en verzoeken u deze brief door te leiden naar de leden van de raad.

Hoogachtend,

Burgemeester en wethouders van Roermond,

De secretaris,

De burgemeester,

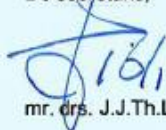

mr. drs. J.J.Th.L. Geraedts



mr. P.A.G. Cammaert

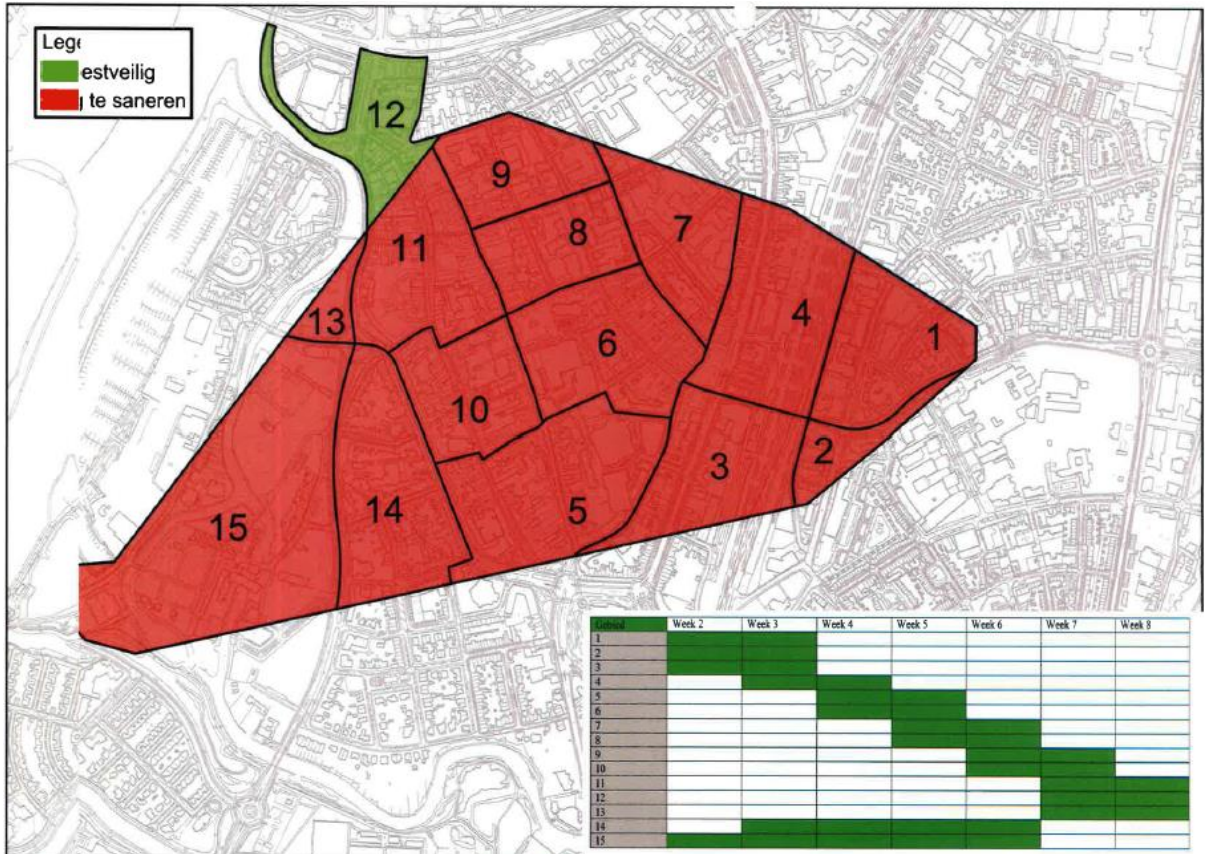

Bijlage 4c • Convenant calamiteitenzender

provincie limburg



Veiligheidsregio Limburg Noord
T.a.v. de voorzitter
Burgemeester drs. W. J. A. Dijkstra
Nijmeegseweg 42
5916 PT VENLO

Veiligheidsregio	
Ingek.	Kenm. <i>V&LH</i>
06 AUG 2012	122477
Afh. <i>P. Lucassa</i>	
Dat. <i>6/8</i>	
Par. <i>H.</i>	
Kopie	

V. B. 07/08-12 via Decos → Co. D.

Cluster/Bureau KAB
Ons kenmerk 2012/37259
Vpl. Nummer
E-mail mc.van.spijker@prvlimburg.nl
Bijlage(n) 1

Behandeld M.C. Spijker van
Uw kenmerk
Telefoon 9909
Faxnummer (043) 361 85 75
Maastricht 1 augustus 2012

Onderwerp
Convenant calamiteitenzender Regionale omroep (L1)

VERZONDEN - 2 AUG. 2012

Geacht heer Dijkstra,

Na een grote brand in de voormalige eiermijn in Roermond in 2009, waarbij de sirenes zijn ingezet om de bevolking te waarschuwen, is uit evaluatie gebleken dat het toen vigerende convenant aan verbetering en vernieuwing toe was. In nauwe onderlinge samenwerking tussen de veiligheidsregio's Limburg Noord en ZuidLimburg en de Stichting Omroep Limburg en mijn medewerkers is het nieuwe convenant calamiteitenzender tot stand gekomen. Het door alle partners ondertekende convenant treft u in de bijlage aan.

De totstandkoming van het convenant en het feitelijke moment van invoering van de werking ervan heeft enige tijd in beslag genomen. De betrokken partners hebben afgesproken, voor de inwerkingtreding van het convenant alle daarin gemaakte afspraken te implementeren en te borgen. De benodigde besluitvorming en afstemming heeft de afgelopen maanden plaatsgevonden. In onderlinge afstemming zijn de standaardberichten tot stand gekomen, die een snellere communicatie tussen de veiligheidsregio en de Stichting Omroep Limburg (L1) mogelijk moeten maken. Ook zal de calamiteitenzender, meer dan in het verleden, betrokken worden bij oefeningen en wordt door de veiligheidsregio's voorzien in de basisopleiding van medewerkers van L1.

Ik kan mij voorstellen dat de zogenoemde standaardberichten verder worden uitgewerkt en verbeterd. Hierbij doe ik een dringend beroep op u om dit dan weer in gezamenlijkheid af te stemmen en vast te stellen. Dit om te bereiken dat er zo min mogelijk misverstanden en/of onduidelijkheden ontstaan tijdens

Bezoekadres:
Limburglaan 10
NL-6229 GA Maastricht

Postbus 5700
NL-6202 MA Maastricht
postbus@prvlimburg.nl

Tel + 31 (0)43 389 99 99
Fax + 31 (0)43 361 80 99
www.limburg.nl

Bankrekening
Rabobank
13.25.75.728

Bereikbaar via:
Lijn 1 (richting De Heeg)



het inzetten van de calamiteitenzender. Ik ga er vanuit dat de partner die het initiatief neemt tot aanpassing van de standaardformulieren dan ook de regie heeft op de gewenste activiteiten. Ik stel voor om de werking van het convenant en de daaraan verbonden afspraken in ieder geval na twee jaar te evalueren.

Ik hoop u met deze brief voldoende te hebben geïnformeerd en wens u veel succes toe in de samenwerking zoals deze in het convenant is afgesproken.

De Commissaris van de Koningin
in de provincie Limburg,

drs. Th.J.F.M. Bovens



Convenant calamiteitenzender Regionale omroep

Stichting Omroep Limburg (zendgemachtigde L1)

Veiligheidsregio Limburg-Noord

Veiligheidsregio Limburg-Zuid

De provincie Limburg

1 december 2011

Convenant voor de calamiteitzender

Ondergetekenden,

De gemeenten in de Veiligheidsregio Limburg-Noord, vertegenwoordigd door haar Voorzitter, de heer drs. H.M.F. Bruls, hiertoe gemachtigd door de burgemeesters in de regio, verder te noemen: 'veiligheidsregio Limburg-Noord';

De gemeenten in de Veiligheidsregio Limburg-Zuid, vertegenwoordigd door haar voorzitter, de heer O. Hoes, hiertoe gemachtigd door de burgemeesters in de regio, verder te noemen: 'veiligheidsregio Zuid-Limburg';

De provincie Limburg, op grond van artikel 176 van de Provinciewet vertegenwoordigd door de commissaris van de Koningin, de heer drs. Th. J.F.M. Bovens, verder te noemen: 'de provincie';

en

Stichting Omroep Limburg vertegenwoordigd door zijn algemeen directeur, de heer mr. J.H. Hahn, en zijn secretaris, mevrouw A. Theunissen, verder te noemen: 'de regionale omroep'

gelet op:

- artikel 6.26 van de Mediawet (oude artikel 173 mediawet);
- het Koninklijk Besluit van 23 juni 1988, waarin regels worden gegeven volgens welke de Minister-president in het geval van een (dreigend) gevaar voor de openbare veiligheid of de volksgezondheid, of in andere buitengewone omstandigheden de uitzending van een radioprogramma van de Regionale Omroep kan onderbreken om hem of een door hem aan te wijzen autoriteit in staat te stellen een voor het publiek bestemde dringende mededeling te doen, die noodzakelijk is in het algemeen belang;

overwegende dat:

- het gewenst is dat een burgemeester of de commissaris van de Koningin of (in zeer spoedeisende gevallen) de Operationeel Leider in bovengenoemde omstandigheden ook zonder tussenkomst van de minister-president, van de regionale omroep gebruik kan maken voor het doen van voor de bevolking dringende mededelingen, die noodzakelijk zijn in het algemeen belang;
- de regionale omroep in staat dient te zijn om op basis van continue beschikbaarheid desgevraagd de bovengenoemde dringende mededelingen voor de bevolking te doen uitzenden;

komen overeen als volgt:



Paragraaf 1 Algemene bepalingen

Artikel 1

In dit convenant wordt verstaan onder:

1. Bijzondere omstandigheden: omstandigheden met (dreigend) gevaar voor de openbare veiligheid of de volksgezondheid of andere buitengewone omstandigheden.
2. Mededeling: een mededeling van de burgemeester of de commissaris van de Koningin voor de bevolking in bijzondere omstandigheden, die noodzakelijk is in het algemeen belang. Deze mededeling kan de vorm hebben van een instructie aan de bevolking en kan onder meer tot doel hebben het publiek handelingsperspectief te bieden en/of aan te sporen tot het nemen van maatregelen, die de (zelf)redzaamheid vergroten.
3. Programma: een radio-uitzending die kan worden beluisterd door een algemeen publiek.
4. Minister-president: de Minister-president, Minister van Algemene Zaken, of vanwege deze de Directeur-generaal van de Rijksvoorlichtingsdienst.
5. Bevoegd gezag:
 - a) Commissaris van de Koningin: de commissaris van de Koningin in de provincie Limburg of een ambtenaar namens hem.
 - b) Burgemeester: de burgemeester van een gemeente in de provincie Limburg of een ambtenaar namens hem.
 - c) Wanneer de ramp of calamiteit van een dermate grote omvang is, dat handelen door de voorzitter van de veiligheidsregio nodig is, is dit convenant ook voor hem van kracht.
6. Operationeel Leider: de regionale functionaris, zoals genoemd in de Wet veiligheidsregio's, van de brandweer, politie of geneeskundige hulpverlening bij ongevallen en rampen die door het bevoegde gezag is aangewezen om de operationele leiding uit te oefenen bij (dreigende) zware ongevallen, rampen, crises of calamiteiten.
7. Operationele leiding: de bevoegdheid om in opdracht van de burgemeester bindende aanwijzingen te geven aan commandanten/hoofden van de bij de rampenbestrijding samenwerkende zelfstandige diensten, zonder daarbij te treden in de bevoegdheden van de commandanten/hoofden van diensten, aangaande de wijze van uitvoeren van taken.
8. Calamiteitenzender: status van de regionale omroep waarbij de zender mededelingen van het bevoegd gezag zonder tussenkomst van derden uitzendt. De radiozender van de regionale omroep is permanent beschikbaar om bij calamiteiten een mededeling van het bevoegd gezag ongewijzigd en integraal uit te zenden. De radiozender van de regionale omroep wordt, waar mogelijk en in onderling overleg, ondersteund door televisie-uitzendingen, teletekst, tickertape, ondertiteling voor doven en slechthorenden, internet.
9. Coördinator calamiteitenzender: vertegenwoordiger van het bevoegd gezag, die namens het bevoegd gezag uitsluitend verantwoordelijk is voor de berichtgeving die door de regionale omroep moet worden uitgezonden.



Artikel 2

Doel van de overeenkomst is het vastleggen van afspraken met betrekking tot de instelling en beëindiging van de regionale omroep als calamiteitenzender en de communicatie tussen partijen tijdens de calamiteitenstatus.

Paragraaf 2 Instelling van de regionale omroep als calamiteitenzender

Artikel 3

1. In bijzondere omstandigheden kan het bevoegd gezag, of namens hem de dienstdoende piketvoorlichter of de operationeel leider, de regionale omroep opdragen te fungeren als calamiteitenzender. Wanneer de sirene wordt ingeschakeld, wordt de regionale omroep **altijd** ingeschakeld als calamiteitenzender.
2. Voordat het bevoegd gezag besluit de regionale omroep als calamiteitenzender aan te wijzen, geeft hij de regionale omroep onverwijld een telefonische voorwaarschuwing, als dat gelet op de situatie mogelijk is.
3. Indien de regionale omroep fungeert als calamiteitenzender, zendt zij zo snel mogelijk via de radio en indien mogelijk en in onderling overleg de televisie, één of meer mededelingen van het bevoegd gezag ongewijzigd en integraal uit. Zij onderbreekt zo nodig haar radioprogramma. Waar mogelijk en in onderling overleg plaatst de regionale omroep één of meer teksten op internet, teletekst, tickertape en ondertiteling voor doven en slechthorenden.
4. Het bevoegd gezag kan de regionale omroep opdragen één of meerdere mededelingen te herhalen of te blijven herhalen.
5. Het doen uitzenden van een mededeling wordt steeds voorafgegaan door een door de regionale omroep verzorgde aankondiging waaruit duidelijk blijkt door of namens wie een mededeling wordt verstrekt. Ook in de afkondiging van een mededeling wordt de afzender duidelijk vermeld.
6. Direct nadat de regionale omroep als calamiteitenzender fungeert, wijst het bevoegd gezag, of namens hem de dienstdoende piketvoorlichter of de operationeel leider een coördinator calamiteitenzender aan, die uitsluitend verantwoordelijk is voor de berichtgeving die door de regionale omroep moet worden uitgezonden.

Artikel 4

1. Het bevoegd gezag wijst een functionaris aan die als vast aanspreekpunt voor de regionale omroep fungeert. De bereikbaarheid van deze functionaris is vermeld in piketdata van het betreffende bevoegde gezag en de regionale omroep.
2. De regionale omroep wijst een medewerker aan, die als vast aanspreekpunt voor het bevoegd gezag fungeert. De bereikbaarheid van de regionale omroep is vermeld in de piketdata van het betreffende bevoegde gezag en de regionale omroep.
3. De coördinator calamiteitenzender zal namens het bevoegd gezag de regionale omroep zo snel als mogelijk en periodiek informeren over de bestrijding van de ramp of de calamiteit. Hij maakt hierover met de regionale omroep nadere afspraken.



Artikel 5

1. De opdracht tot het inzetten van de regionale omroep als calamiteitenzender wordt gevolgd (en daarmee bevestigd) door de verwijzing naar de te gebruiken standaardformulieren door de piketvoorlichter dan wel de coördinator calamiteitenzender. (zie bijlage 2)
2. Bij twijfel over de opdracht neemt de regionale omroep altijd contact op met de piketvoorlichter.

Artikel 6

1. Als de burgemeester de regionale omroep opdraagt te fungeren als calamiteitenzender stelt hij de voorzitter van de veiligheidsregio en de commissaris van de Koningin daarvan direct op de hoogte.
2. Als de voorzitter van de veiligheidsregio of de commissaris van de Koningin de regionale omroep opdraagt te fungeren als calamiteitenzender, stelt hij daarvan de minister van Binnenlandse Zaken en Koninkrijksrelaties en de betrokken burgemeester(s) direct op de hoogte.
3. Als de voorzitter van de veiligheidsregio of de commissaris van de Koningin de regionale omroep als calamiteitenzender inschakelt, wordt de mededeling in samenspraak met de getroffen gemeente(n) opgesteld, voor zover deze afwijkt van de vooraf voorbereide teksten (zie bijlage 2).

Artikel 7

Partijen stellen elkaar zo vroeg mogelijk op de hoogte van alle zaken en gebeurtenissen die voor de uitvoering van dit convenant van belang zijn. De regionale omroep stelt het bevoegd gezag onmiddellijk op de hoogte wanneer een goede uitvoering van dit convenant niet langer mogelijk is of wanneer een dergelijke situatie zich dreigt voor te doen.

Artikel 8

1. Indien de regionale omroep is gehouden op hetzelfde tijdstip of binnen eenzelfde periode zowel uitvoering te geven aan een calamiteitenverzoek op rijksniveau, als aan het doen uitzenden van een mededeling van een burgemeester of voorzitter van de veiligheidsregio of commissaris van de Koningin op grond van dit convenant, geeft de regionale omroep uitvoering aan het Koninklijk Besluit van 23 juni 1988, waarin regels worden gesteld ter uitvoering van artikel 173 van de Mediawet en zendt zij het calamiteitenverzoek van het rijksniveau uit.
2. Vervolgens stelt de regionale omroep het provinciale bevoegde gezag via het piket voorlichting van de verschillende verzoeken op de hoogte met het verzoek om nadere aanwijzingen. De burgemeester respectievelijk de voorzitter van de veiligheidsregio of commissaris van de Koningin stemmen onderling en met de Minister af en geven nadere aanwijzingen aan de regionale omroep.
3. Deze situatie wordt beëindigd op het moment dat de betrokken burgemeester of voorzitter van de veiligheidsregio of commissaris van de Koningin, na overleg met de betrokken minister, de regionale omroep in kennis stelt van het feit dat de in sub 1 bedoelde situatie is beëindigd (of opgeheven).



Paragraaf 3 Interne communicatie tussen bevoegd gezag en de regionale omroep

Artikel 9

Na het instellen van de regionale omroep als calamiteitenzender dient tussen partijen het volgende te worden afgesproken:

1. het tijdstip waarop de mededeling(en) uitgezonden moeten worden en eventuele herhalingen van de mededeling(en);
2. het tijdstip waarop een nieuwe mededeling kan worden verwacht.

Artikel 10

1. Tijdens een periode waarin de regionale omroep fungeert als calamiteitenzender, mag van deze worden verwacht dat mededelingen over de bijzondere omstandigheden ten minste in de Nederlandse taal worden gedaan.
2. Het bevoegd gezag levert in uitzonderlijke gevallen vertalingen van mededelingen als bedoeld in artikel 1 ten behoeve van niet- of slecht Nederlands sprekende inwoners van het rampgebied. Zo nodig levert het bevoegd gezag tevens een functionaris die het bericht in de niet-Nederlandse taal zal voorlezen.

Paragraaf 4 Onderbreking van een uitzending door de Operationeel Leider

Artikel 11

1. In bijzondere omstandigheden die geen vertraging toelaten kan de Operationeel Leider, zonder voorafgaand overleg met het bevoegd gezag, de regionale omroep opdragen een waarschuwingsbericht uit te zenden.
2. Als de Operationeel Leider besluit mededelingen te laten uitzenden of inmiddels uitgezonden heeft, stelt hij het bevoegd gezag daarvan direct op de hoogte.
3. Indien de Operationeel Leider de opdracht tot uitzending heeft gegeven, verzorgt het bevoegd gezag zo spoedig mogelijk daarna de schriftelijke bevestiging als bedoeld in artikel 5, sub 2 door toezending van de correct voor te lezen tekst.
4. Het bevoegd gezag mandateert de bevoegdheid tot het nemen van een besluit om de regionale omroep ter laten fungeren als calamiteitenzender, alsmede deze te laten beëindigen aan een door hem te benoemen functionaris. Het mandaatbesluit zal ter kennis worden gebracht van het betrokken bevoegde gezag en de regionale omroep (zie bijlage 3).

Paragraaf 5 Het uitzenden van de mededeling

Artikel 12

1. Onverminderd de activiteiten van de overheid informeert de regionale omroep haar luisteraars en waar mogelijk en in onderling overleg ook haar kijkers, geregeld over de noodzaak om na een waarschuwingssignaal of –bericht op haar radiokanaal af te stemmen.
2. In die gevallen dat onderling wordt afgesproken dat ook andere middelen worden ingezet, kan ook worden afgestemd worden op het televisiekanaal, de teletekstpagina of de internetsite van één van de partijen.



Paragraaf 6 Calamiteitenzender en vrije nieuwsgaring

Artikel 13

1. Er moet een duidelijke scheiding zijn tussen de officiële berichtgeving van het bevoegd gezag en vrije nieuwsgaring. De officiële berichtgeving start en eindigt daarom altijd met de mededeling dat een bericht van het bevoegd gezag wordt voorgelezen/uitgezonden, zoals voorbereid op de standaard berichten (zie bijlage 2) Ook bij de inzet van de andere media zal de start en het einde van de officiële berichtgeving duidelijk worden vermeld.
2. Tijdens de officiële berichtgeving zal de regionale omroep zich onthouden van eigen journalistieke inbreng bij de uitvoering van haar verantwoordelijkheid als calamiteitenzender.
3. Onverminderd het recht op vrije nieuwsgaring en de erkenning daarvan mag van de regionale omroep, gelet op haar verantwoordelijkheid dat zij ook fungeert als calamiteitenzender, worden verwacht dat zij (mogelijk tegenstrijdige) berichten verifieert tijdens de periode waarin de regionale omroep tevens fungeert als calamiteitenzender. De coördinator calamiteitenzender is ook voor deze afstemming het aanspreekpunt voor de regionale omroep.

Paragraaf 7 Beëindiging van de calamiteitenstatus

Artikel 14

1. De status van calamiteitenzender, als bedoeld in artikel 2 sub 1, duurt voort totdat deze status schriftelijk wordt beëindigd door de coördinator calamiteitenzender namens het bevoegd gezag dat de opdracht heeft verstrekt om te fungeren als calamiteitenzender.
2. De regionale omroep legt na beëindiging van de status als calamiteitenzender alle uitingen die zij als calamiteitenzender heeft gedaan vast en stelt deze binnen 48 uur beschikbaar aan het bevoegd gezag.

Paragraaf 8 Opleiden en oefenen

Artikel 15

1. Om een goed inzicht te hebben in de werking van de rampenstructuur en het belang van crisiscommunicatie zullen door de regionale omroep aan te wijzen medewerkers minimaal één maal per jaar trainingen volgen. Deze zullen door de veiligheidsregio Limburg-Noord en de veiligheidsregio Zuid-Limburg in onderlinge afstemming worden voorbereid en gegeven.
2. De werking van het convenant in de praktijk en de bereikbaarheid van de regionale omroep zullen jaarlijks worden beoefend. Hiertoe zullen aan het begin van elk kalenderjaar concrete afspraken worden gemaakt door het betreffende bevoegde gezag met de regionale omroep.
3. In de twee Limburgse veiligheidsregio's wordt minimaal één maal per jaar de inzet van de calamiteitenzender gezamenlijk met de regionale omroep (technisch) beoefend. De wijze waarop dit geschiedt, wordt in onderling overleg vastgesteld.



Paragraaf 9 Evaluatie

Artikel 16

1. Elke inzet van de regionale omroep (L1 radio en zo nodig ook L1 TV of anders) wordt binnen 14 dagen na afloop van de calamiteit geëvalueerd. Binnen vijf werkdagen zal met de start van de evaluatie worden begonnen.
2. Het initiatief hiertoe zal worden genomen door het bevoegd gezag.
3. De resultaten van de evaluatie zullen ter kennis worden gebracht van het betrokken bevoegde gezag, de voorzitter van de betreffende veiligheidsregio en de Commissaris van de Koningin.

Paragraaf 11 Financiën

Artikel 17

De regionale omroep ontvangt voor de status van calamiteitzender en daarmee de uitvoering van dit convenant een onkostenvergoeding via het provinciefonds.

Paragraaf 12 Slotbepalingen

Artikel 19

1. Dit convenant kan worden aangehaald als "Convenant voor de calamiteitzender L1 Radio" en treedt in werking op de dag van ondertekening door de partijen.
2. Dit convenant wordt aangegaan voor onbepaalde tijd. Het kan door elk der partijen onder opgave van redenen die een opzegging kunnen rechtvaardigen, met inachtneming van een opzegtermijn van zes maanden, schriftelijk worden opgezegd.
3. Aanvullingen of wijzigingen van het convenant dienen door partijen schriftelijk te worden overeengekomen. Aanvullingen en/of wijzigingen worden door middel van een appendix aan het convenant gevoegd en maken na ondertekening door partijen onlosmakelijk deel uit van het convenant.
4. Bij het in werking treden van dit convenant wordt het vigerende convenant en de daarbij behorende procedureafspraken ingetrokken.

Artikel 20

1. De veiligheidsregio's, de provincie en de regionale omroep dragen zorg voor bekendmaking van de werking van dit convenant binnen de eigen organisatie.
2. Het convenant wordt digitaal beschikbaar gesteld via de in de beide regio's gebruikte (netcentrische) communicatiesystemen, zoals veiligheidsnet en internet.

Aldus overeengekomen op en in viervoud ondertekend te

Venlo, 15-5-2012

Veiligheidsregio Limburg-Noord,
namens deze,
Drs. H.M.F. Bruls
Voorzitter van de veiligheidsregio
Limburg-Noord

Maastricht, 9 december 2011

Veiligheidsregio Limburg-Zuid,
namens deze,
de heer O. Hoes
Voorzitter van de veiligheidsregio
Limburg-Zuid

Heerlen, 18-6-2012

Stichting Omroep Limburg,
namens deze,
de heer mr. J.H. Hahn
Voorzitter

Heerlen, 20-06-2012

Stichting Omroep Limburg,
namens deze,
mevrouw A. Theunissen
Secretaris

Maastricht, 1-8-2012

Provincie Limburg,
namens deze,
Drs. Th. J.F.M. Bovens
Commissaris van de Koningin
In de provincie Limburg

**Toelichting op het convenant calamiteitenzender****Bijlage 1**

Op grond van de Mediawet 2008 hebben burgemeesters en commissarissen van de Koningin de mogelijkheid afspraken te maken met de regionale omroepen om als regionale calamiteitenzender te functioneren. De provincie Limburg en de veiligheidsregio's Limburg-Noord en Zuid-Limburg en de Stichting Omroep Limburg onderkennen het belang om deze afspraken vooraf duidelijk vast te leggen in een convenant.

Het huidige convenant is gebaseerd op het modelconvenant dat door het ministerie van Binnenlandse Zaken en Koninkrijksrelaties (BZK) is opgesteld.

Inschakeling van de calamiteitenzender vindt in ieder geval plaats met behulp van het medium radio. Indien de regionale omroepen zelf aangeven ook met het andere middelen een rol te kunnen en willen spelen als calamiteitenzender, kunnen hiertoe nadere afspraken worden gemaakt. Deze afspraken hoeven zich niet te beperken tot de inzet als televisiezender, maar kan ook bepalingen bevatten over de inzet van bijvoorbeeld een tickertape (een lopende tekstbalk in het beeld), teletekstfaciliteiten van de betreffende regionale omroep en/of mededelingen van het bevoegd gezag op de internetsite van de omroep. Hier kunnen door het bevoegd gezag afspraken tegenover worden gesteld, die garantie geven voor een snelle, soepele informatieoverdracht.

Op grond van evaluaties en leerervaring zijn enkele specifieke bepalingen opgenomen, die betrekking hebben op:

1. Mandatering/handlungsruimte: de inzet van de calamiteitenzender gebeurt altijd in opdracht van het bevoegd gezag. In zeer spoedeisende gevallen kan de Operationeel Leider ook zonder tussenkomst van het bevoegd gezag gebruik maken van de regionale omroep in haar rol als calamiteitenzender. Een dergelijke inzet dient achteraf zo spoedig mogelijk door het bevoegd gezag te worden bevestigd. Om in crisistijd snel en adequaat te kunnen handelen, kan het bevoegd gezag ervoor kiezen de besluitvorming over de inzet en de beëindiging van de status van calamiteitenzender te mandateren aan een door hem te benoemen functionaris.
2. Oefening: om optimale inzet van de calamiteitenzender in crisistijd te waarborgen, is het nodig dat de daadwerkelijke inzet van de calamiteitenzender minimaal eenmaal per jaar door partijen wordt beoefend.
3. Calamiteitenzender in relatie tot vrije nieuwsgaring: de omroep heeft bij de inzet als calamiteitenzender de plicht de luisteraar (en na onderling overleg eventueel kijker) duidelijk aan te geven dat het gaat om een mededeling van de burgemeester of de voorzitter van de veiligheidsregio of de commissaris van de Koningin. De regionale omroep blijft daarnaast zijn journalistieke taak uitoefenen. Het opleggen van belemmeringen in de uitzendingen van de regionale omroep of het (vooraf) controleren van de uitzending zou in strijd zijn met de vrijheid van drukpers, zoals omschreven in artikel 7 van de Grondwet. De verplichting mededelingen van het



bevoegd gezag uit te zenden levert de regionale omroep geen voorrangspostie op bij de vrije nieuwsgaring. Daar staat tegenover dat het crisiscommunicatieteam van de gemeente, veiligheidsregio of provincie er verstandig aan doet tijdens een crisissituatie de regionale pers voldoende en specifieke informatie te geven en mogelijke verschillen in feiten te verifiëren alvorens deze uit te zenden. Daarnaast is in het convenant vastgelegd dat de calamiteitenzender verschillen uit eigen waarneming altijd afstemt met de coördinator calamiteitenzender.

Overzicht bijlagen

Bijlage 1: Toelichting op het convenant

Bijlage 2: mandaatbesluiten/handlungsruime van de veiligheidsregio Limburg-Noord en Limburg-Zuid

Bijlage 3: standaard documenten uit te zenden berichten (Standaarden zijn door de beide veiligheidsregio's goedgekeurd)

Bijlage 4d • Noodverordeningen



gemeente **Roermond**

NOODVERORDENING

DE BURGEMEESTER VAN ROERMOND

OVERWEGENDE

dat zich op 16 december 2014 omstreeks 22.00 uur een **brand bij Staalhaven**, in Voorstad St. Jacob in de gemeente Roermond heeft voorgedaan;

dat tengevolge hiervan asbest in de lucht is gekomen;

dat hierdoor het leven en gezondheid van personen die zich in de Binnenstad en Voorstad St. Jacob bevinden ernstig wordt bedreigd;

gelet op artikel 176 van de Gemeentewet;

BESLUIT

vast te stellen de volgende verordening:

Artikel 1

Een ieder die zich binnen het op de bij deze verordening behorende kaart aangemerkte gebied op de openbare weg bevindt zich op eerste aanzegging van een ambtenaar van politie of brandweer uit dit gebied te verwijderen, behoudens de bewoners van de in dit gebied gelegen woningen en de gebruikers van in dit gebied gelegen gebouwen;

Artikel 2

Een ieder zich verwijderd te houden van het op de bij deze verordening behorende kaart aangemerkte gebied tot een nader door de burgemeester bekend te maken tijdstip, behoudens de bewoners van de in het gebied gelegen woningen en de gebruikers van de in het gebied gelegen gebouwen;

Artikel 3

De bewoners van de binnen het op de bij deze verordening behorende kaart aangemerkte gebied gelegen woningen alsmede de gebruikers van de in dit gebied gelegen gebouwen, voorzover zij zich in het hiervoor bedoelde gebied bevinden, ramen en deuren te sluiten en gesloten te houden en zich in hun woning gebouw of gebouw op te houden tot een nader door de burgemeester bekend te maken tijdstip.

Artikel 4

Deze verordening treedt in werking onmiddellijk na haar vaststelling en bekendmaking.

Artikel 5

Overtreding van één of meer bepalingen van deze verordening is strafbaar op grond van artikel 443 van het Wetboek van Strafrecht.

Roermond, 17 december 2014

De burgemeester van Roermond

Mr. P.A.G. Ommaert

Beheert by bestuur van 17 dec 2014 / Noedverrekening

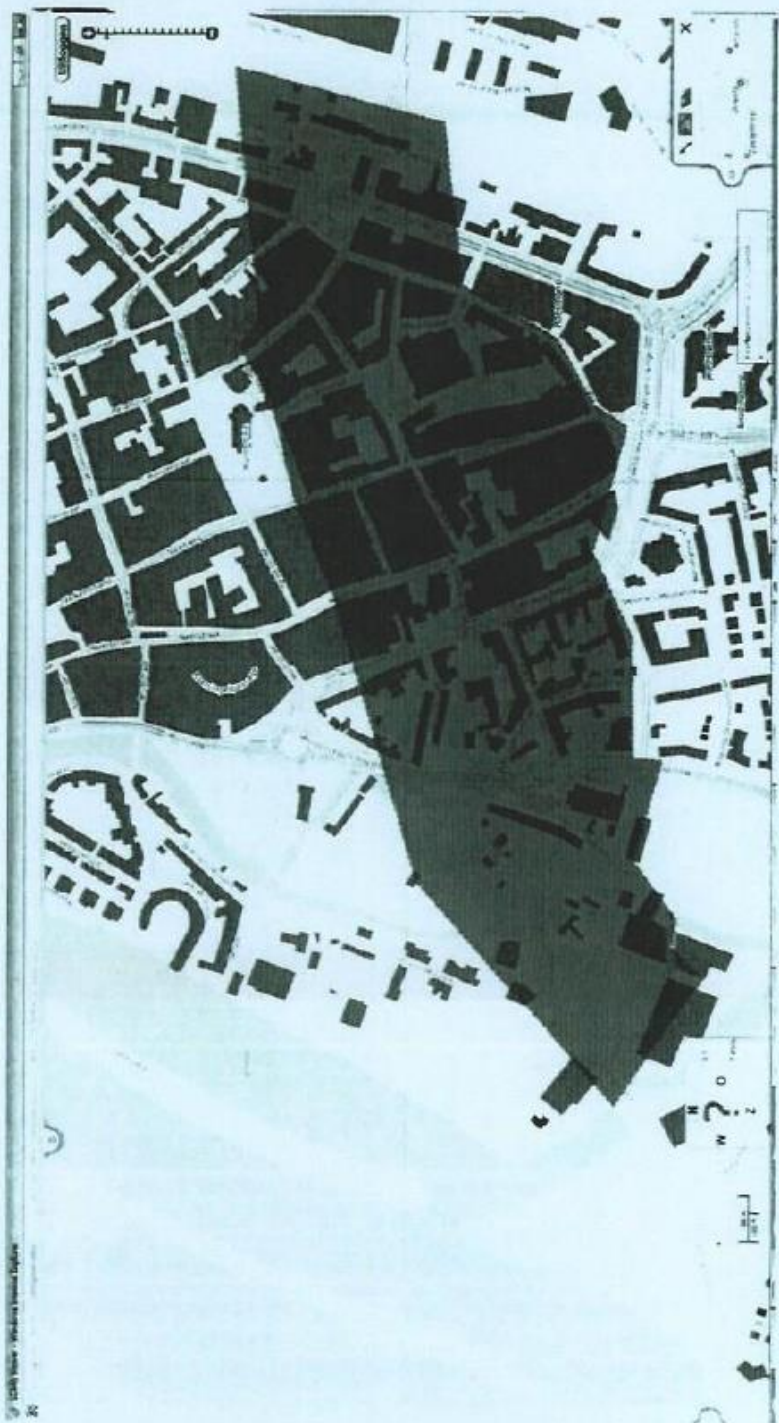



gemeente **Roermond**

NOODVERORDENING

DE BURGEMEESTER VAN ROERMOND

OVERWEGENDE

dat zich op 16 december 2014 omstreeks 22.00 uur een **brand bij Steelhaven**, in Voorstad St. Jacob in de gemeente Roermond heeft voorgedaan;

dat tengevolge hiervan asbest in de lucht is gekomen;

dat hierdoor het leven en gezondheid van personen die zich in de Binnenstad en Voorstad St. Jacob bevinden ernstig wordt bedreigd;

gelet op artikel 176 van de Gemeentewet;

BESLUIT

vast te stellen de volgende verordening:

Artikel 1

Een ieder die zich binnen het op de bij deze verordening behorende kaart aangemerkte gebied op de openbare weg bevindt zich op eerste aanzegging van een ambtenaar van politie of brandweer uit dit gebied te verwijderen, behoudens de bewoners van de in dit gebied gelegen woningen en de gebruikers van in dit gebied gelegen gebouwen;

Artikel 2

Een ieder zich verwijderd te houden van het op de bij deze verordening behorende kaart aangemerkte gebied tot een nader door de burgemeester bekend te maken tijdstip, behoudens de bewoners van de in het gebied gelegen woningen en de gebruikers van de in het gebied gelegen gebouwen;

Artikel 3

De bewoners van de binnen het op de bij deze verordening behorende kaart aangemerkte gebied gelegen woningen alsmede de gebruikers van de in dit gebied gelegen gebouwen, voorzover zij zich in het hiervoor bedoelde gebied bevinden, ramen en deuren te sluiten en gesloten te houden en zich in hun woning gebouw of gebouw op te houden tot een nader door de burgemeester bekend te maken tijdstip.

Artikel 4

Deze verordening treedt in werking onmiddellijk na haar vaststelling en bekendmaking.

Artikel 5

Overtreding van één of meer bepalingen van deze verordening is strafbaar op grond van artikel 443 van het Wetboek van Strafrecht.

Roermond, 17 december 2014

De burgemeester van Roermond

Mr. P.A.G. Cammaert

Beheert bij besluit van 17 dec 2014 / Noordverdediging





NOODVERORDENING Asbestbrand Steelhaven (1^{ste} wijzigingsverordening).

DE BURGEMEESTER VAN ROERMOND

OVERWEGENDE

dat zich op 16 december 2014 omstreeks 22.00 uur een **brand bij Steelhaven**, in Voorstad St. Jacob in de gemeente Roermond heeft voorgedaan;

dat ten gevolge hiervan asbest in de lucht is gekomen;

dat hierdoor het leven en gezondheid van personen die zich in de Binnenstad en Voorstad St. Jacob bevinden ernstig wordt bedreigd;

dat hij op 17 december 2014 heeft besloten tot vaststelling van een noodverordening;

dat deze verordening vanwege de veranderde omstandigheden (wijziging van het gebied waarin mogelijk asbest is neergekomen) wijziging behoeft;

gelet op artikel 176 van de Gemeentewet;

BESLUIT

vast te stellen de volgende verordening tot wijziging van de Noodverordening (1^{ste} wijzigingsverordening):

- I. Artikel 1 komt te luiden als volgt:

Artikel 1

Een ieder die zich binnen het als zodanig gekenmerkte afgezet gebied op de openbare weg bevindt zich op eerste aanzegging van een ambtenaar van politie of brandweer uit dit gebied te verwijderen, behoudens de bewoners van de in dit gebied gelegen woningen en de gebruikers van in dit gebied gelegen gebouwen.

- II. Artikel 2 komt te luiden als volgt:

Artikel 2

Een ieder zich verwijderd te houden van het op het in artikel 1 bedoelde gebied tot een nader door de burgemeester bekend te maken tijdstip, behoudens de bewoners van de in het gebied gelegen woningen en de gebruikers van de in het gebied gelegen gebouwen;

- III. Artikel 3 komt te luiden als volgt:

Artikel 3

1. De bewoners van de woningen gelegen in het gebied als bedoeld in artikel 1 alsmede de gebruikers van de in dit gebied gelegen gebouwen, voorzover zij zich in het hiervoor bedoelde gebied bevinden, ramen en deuren te sluiten en gesloten te houden.
2. De in lid 1 bedoelde personen dienen het gebied uitsluitend te betreden of verlaten via de daartoe aangewezen ontsmettingsplaatsen.

Artikel 4

Deze verordening treedt in werking onmiddellijk na haar vaststelling en bekendmaking.



gemeente Roermond

Roermond van artikel 443 van het Wetboek van Strafrecht.

Roermond, 17 december 2014

De burgemeester van Roermond

Mr. P.A.G. Carmaert



gemeente Roermond

NOODVERORDENING Asbestbrand Steelhaven (1^{ste} wijzigingsverordening).

DE BURGEMEESTER VAN ROERMOND

OVERWEGENDE

dat zich op 16 december 2014 omstreeks 22.00 uur een **brand bij Steelhaven**, in Voorstad St. Jacob in de gemeente Roermond heeft voorgedaan;

dat ten gevolge hiervan asbest in de lucht is gekomen;

dat hierdoor het leven en gezondheid van personen die zich in de Binnenstad en Voorstad St. Jacob bevinden ernstig wordt bedreigd;

dat hij op 17 december 2012 heeft besloten tot vaststelling van een noodverordening;

dat deze verordening vanwege de veranderde omstandigheden (wijziging van het gebied waarin mogelijk asbest is neergekomen) wijziging behoeft;

gelet op artikel 176 van de Gemeentewet;

BESLUIT

vast te stellen de volgende verordening tot wijziging van de Noodverordening (1^{ste} wijzigingsverordening):

- I. Artikel 1 komt te luiden als volgt:

Artikel 1

Een ieder die zich binnen het als zodanig gekenmerkte afgezette gebied op de openbare weg bevindt zich op eerste aanzegging van een ambtenaar van politie of brandweer uit dit gebied te verwijderen, behoudens de bewoners van de in dit gebied gelegen woningen en de gebruikers van in dit gebied gelegen gebouwen.

- II. Artikel 2 komt te luiden als volgt:

Artikel 2

Een ieder zich verwijderd te houden van het op het in artikel 1 bedoelde gebied tot een nader door de burgemeester bekend te maken tijdstip, behoudens de bewoners van de in het gebied gelegen woningen en de gebruikers van de in het gebied gelegen gebouwen;

- III. Artikel 3 komt te luiden als volgt:

Artikel 3

De bewoners en gebruikers van gebouwen in het in artikel 1 bedoelde gebied, dienen dit gebied uitsluitend te betreden of verlaten via de daartoe aangewezen ontsmettingsplaatsen.

Artikel 4

Deze verordening treedt in werking onmiddellijk na haar vaststelling en bekendmaking.

Artikel 5

Overtreding van één of meer bepalingen van deze verordening is strafbaar op

E.L.B.



gemeente Roermond

Roermond van artikel 443 van het Wetboek van Strafrecht.

Roermond, 17 december 2014

De burgemeester van Roermond

Mr. P.A.G. Cammaert



gemeente Roermond

NOODVERORDENING Asbestbrand Steelhaven (2de^m wijzigingsverordening).

DE BURGEMEESTER VAN ROERMOND

OVERWEGENDE

dat zich op 16 december 2014 omstreeks 22.00 uur een **brand bij Steelhaven**, in Voorstad St. Jacob in de gemeente Roermond heeft voorgedaan;

dat ten gevolge hiervan asbest in de lucht is gekomen;

dat hierdoor het leven en gezondheid van personen die zich in de Binnenstad en Voorstad St. Jacob bevinden ernstig wordt bedreigd;

dat hij op 17 december 2014 heeft besloten tot vaststelling van een noodverordening;

dat deze verordening vanwege de veranderde omstandigheden wijziging behoeft;

gelet op artikel 176 van de Gemeentewet;

BESLUIT

vast te stellen de volgende verordening tot wijziging van de Noodverordening (2de wijzigingsverordening):

- I. Artikel 1 komt te luiden als volgt:

Artikel 1

1. Eenieder die zich binnen het als zodanig gekenmerkte afgazette gebied op de openbare weg bevindt dient zich op eerste aanzegging van een ambtenaar van politie of brandweer uit dit gebied te verwijderen en verwijderd te houden, behoudens de bewoners van de in dit gebied gelegen woningen en de gebruikers van in dit gebied gelegen gebouwen.
2. De winkels en horecagelegenheden die in het gebied als bedoeld in het eerste lid zijn gelegen, dienen tot op een nader te bepalen tijdstip gesloten te blijven.

- II. Artikel 2 komt te luiden als volgt:

Artikel 2

Het is verboden om zich in het in artikel 1 bedoelde gebied te begeven met een voertuig, behoudens met een aan de hand gevoerd rijwiel, tot een nader door de burgemeester bekend te maken tijdstip.

Artikel III

Deze verordening treedt in werking onmiddellijk na haar vaststelling en bekendmaking.

Artikel IV

Overtreding van één of meer bepalingen van deze verordening is strafbaar op grond van artikel 443 van het Wetboek van Strafrecht.

Roermond, 17 december 2014

De burgemeester van Roermond

Mr. P.A.G. Cammaert



gemeente **Roermond**

NOODVERORDENING Asbestbrand Steelhaven (2de^{de} wijzigingsverordening).

DE BURGEMEESTER VAN ROERMOND

OVERWEGENDE

dat zich op 16 december 2014 omstreeks 22.00 uur een **brand bij Steelhaven**, in Voorstad St. Jacob in de gemeente Roermond heeft voorgedaan;

dat ten gevolge hiervan asbest in de lucht is gekomen;

dat hierdoor het leven en gezondheid van personen die zich in de Binnenstad en Voorstad St. Jacob bevinden ernstig wordt bedreigd;

dat hij op 17 december 2014 heeft besloten tot vaststelling van een noodverordening;

dat deze verordening vanwege de veranderde omstandigheden wijziging behoeft;

gelet op artikel 178 van de Gemeentewet;

BESLUIT

vast te stellen de volgende verordening tot wijziging van de Noodverordening (2de wijzigingsverordening):

I. Artikel 1 komt te luiden als volgt:

Artikel 1

1. Een ieder die zich binnen het als zodanig gekenmerkte afgezet gebied op de openbare weg bevindt dient zich op eerste aanzegging van een ambtenaar van politie of brandweer uit dit gebied te verwijderen en verwijderd te houden, behoudens de bewoners van de in dit gebied gelegen woningen en de gebruikers van in dit gebied gelegen gebouwen.
2. De winkels en horecagelegenheden die in het gebied als bedoeld in het eerste lid zijn gelegen, dienen tot op een nader te bepalen tijdstip gesloten te blijven.

II. Artikel 2 komt te luiden als volgt:

Artikel 2

Het is verboden om zich in het in artikel 1 bedoelde gebied te begeven met een voertuig, behoudens met een aan de hand gevoerd rijwiel, tot een nader door de burgemeester bekend te maken tijdstip.

Artikel III

Deze verordening treedt in werking onmiddellijk na haar vaststelling en bekendmaking.

Artikel IV

Overtreding van één of meer bepalingen van deze verordening is strafbaar op grond van artikel 443 van het Wetboek van Strafrecht.

Roermond, 17 december 2014

De burgemeester van Roermond

Mr. P.A.G. Cammaert



NOODVERORDENING Asbestbrand Steelhaven (3de wijzigingsverordening).

DE BURGEMEESTER VAN ROERMOND

OVERWEGENDE

dat zich op 16 december 2014 omstreeks 22.00 uur een **brand bij Steelhaven**, in Voorstad St. Jacob in de gemeente Roermond heeft voorgedaan;

dat ten gevolge hiervan asbest in de lucht is gekomen;

dat hierdoor het leven en gezondheid van personen die zich in de Binnenstad en Voorstad St. Jacob bevinden ernstig wordt bedreigd;

dat hij op 17 december 2014 heeft besloten tot vaststelling van een noodverordening;

dat deze verordening vanwege de veranderde omstandigheden wijziging behoeft;

gelet op artikel 176 van de Gemeentewet;

BESLUIT

vast te stellen de volgende verordening tot wijziging van de Noodverordening (3de wijzigingsverordening):

I. Artikel 1 komt te luiden als volgt:

Artikel 1

1. Een ieder die zich binnen het als zodanig gekenmerkte afgezette gebied op de openbare weg bevindt dient zich op eerste aanzegging van een ambtenaar van politie of brandweer uit dit gebied te verwijderen en verwijderd te houden, behoudens de bewoners van binnen dit gebied gelegen woningen en behoudens personen die in binnen dit gebied gelegen gebouwen hun vaste c.q. reguliere werkplek hebben. Voor zover het een reguliere werkplek betreft dient een dringende reden voor de aanwezigheid aangeloofd te worden.
2. Het is aan de ambtenaar van de gemeente, politie of brandweer te beoordelen of sprake is van dringende reden zoals genoemd in lid 1.

II. Artikel 2 komt te luiden als volgt:

Artikel 2

1. Het is verboden om zich in het in artikel 1 bedoelde gebied te begeven met een voertuig, behoudens met een aan de hand gevoerd rijwiel, tot een nader door de burgemeester bekend te maken tijdstip.
2. Lid 1 is niet van toepassing op professionele hulpverleners. Wel dienen zij zich te houden aan de aanwijzingen van de in het gebied aanwezige handhavers.

Artikel III

Deze verordening treedt in werking onmiddellijk na haar vaststelling en bekendmaking.

Artikel IV

Overtreding van één of meer bepalingen van deze verordening is strafbaar op grond van artikel 443 van het Wetboek van Strafrecht.

Roermond, 18 december 2014

De burgemeester van Roermond

Mr. P.A.G. Cammaert



GEMEENTE ROERMOND

Raadsvoorstelno. : 2014/100/01
Datum : 18 december 2014

Agendapuntno.:
Portefeuille: BM

Onderwerp: **Noodverordening**

Aan de Gemeenteraad

1 SAMENVATTING

Op 16 december 2014 omstreeks 22.00 uur heeft er een brand gewoed bij Steelhaven. Tijdens de brand is asbest vrijgekomen. Hierdoor is het leven en gezondheid van personen die zich in de Binnenstad en Voorstad St. Jacob bevinden ernstig bedreigd. In dat kader heeft de burgemeester op 17 december 2014 besloten een noodverordening vast te stellen inhoudende dat een ieder zich niet in het gebied zoals in de bijgevoegde kaart is aangemerkt mag bevinden, behoudens bewoners en gebruikers van het in het gebied gelegen gebouwen.

In de namiddag (1^o wijzigingsverordening) en avond (2^o Wijzigingsverordening) is de verordening aangepast in verband met gewijzigde omstandigheden. Op 18 december 2014 is de verordening nogmaals aangepast (3^o wijzigingsverordening).

Waarom wordt een besluit van de raad gevraagd?

- wettelijke taak beleidsgevoelig (CUP)
 kaderstellende taak overig, namelijk

Relatie met / achterliggende stukken

- coalitieprogramma/college-uitvoeringsprogramma/programmabegroting
 eerdere besluitvorming raad/beleidsdocumenten:
 motie/amendement, nummer:
 overig, namelijk

Financiële consequenties

- nee
 ja, € ten laste van regulier budget
 ja, € ten laste van reserve, begrotingswijziging bijgevoegd
 ja, € begrotingswijziging bijgevoegd

Kerntakendiscussie

geen

Risicoparagraaf

- nee
 ja

2 TOELICHTING

Op 16 december 2014 omstreeks 22.00 uur heeft er een brand gewoed bij Steelhaven. Tijdens de brand is asbest vrijgekomen. Hierdoor is het leven en gezondheid van personen die zich in de Binnenstad en Voorstad St. Jacob bevinden ernstig bedreigd. In dat kader heeft de burgemeester op 17 december 2014 bestoten een noodverordening vast te stellen inhoudende dat een ieder zich niet in het gebied zoals in de bijgevoegde kaart is aangemerkt mag bevinden, behoudens bewoners en gebruikers van het in het gebied gelegen gebouwen.

In de namiddag (1^e wijzigingsverordening) en avond (2^e wijzigingsverordening) is de verordening aangepast in verband met gewijzigde omstandigheden. Op 18 december 2014 is de verordening wederom aangepast (3^e wijzigingsverordening) in verband gewijzigde omstandigheden.

De noodverordening heeft betrekking op diverse veiligheidsmaatregelen. Deze noodverordening is getoetst aan de beginselen van proportionaliteit en subsidiariteit. De buitengewone omstandigheden op dit moment rechtvaardigen een afwijking van de reguliere bevoegdheden. Zodra de in de noodverordening beschreven situatie verandert, is de burgemeester gehouden op grond van de voorschriften en maatregelen (zoals bepaald in de noodverordening) aan te passen. Indien de buitengewone omstandigheden ophouden te bestaan zal de burgemeester de noodverordening intrekken.

De burgemeester is ingevolge artikel 176 Gemeentewet bevoegd een noodverordening vast te stellen.

De voorschriften vervallen, indien zij niet door de raad in zijn eerstvolgende vergadering worden bekrachtigd.

Gezien het feit dat de verwijdering van de asbest nog niet gereed is wordt voorgesteld de voorschriften in de Noodverordening Asbestbrand Steelhaven 3^e wijzigingsverordening te bekrachtigen.

Burgemeester van Roermond,

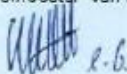

mr. P.A.G. Cammaert

Bijlage(n):

1. Noodverordening Asbestbrand Steelhaven;
2. Noodverordening Asbestbrand Steelhaven (1^{ste} wijzigingsverordening);
3. Noodverordening Asbestbrand Steelhaven (2^{de} wijzigingsverordening);
4. Noodverordening Asbestbrand Steelhaven (3^e wijzigingsverordening).

Ter inzage:



gemeente Roermond

Raadsbesluitno. 2014/100/02

DE RAAD VAN DE GEMEENTE ROERMOND,

gezien het voorstel van de burgemeester van 18 december 2014,
raadsvoorstelnummer 2014/100/01;

gelet op het bepaalde in Artikel 176 Gemeentewet;

besluit :

1. De voorschriften van het besluit van de burgemeester van 18 december 2014, Noodverordening Asbestbrand Steelhaven, 3^{de} Wijzigingsverordening te bekrachtigen.

Aldus besloten door de raad van de gemeente Roermond in zijn openbare vergadering van 18 december 2014.

De griffier,

J. Vervuurt

De voorzitter,

P.A.G. Cammaert



gemeente **Roermond**

BESLUIT INTREKKING NOODVERORDENING ASBESTBRAND STEELHAVEN

De burgemeester van de gemeente Roermond,

Overwegende dat,

1. de asbest als gevolg van de brand bij Steelhaven in het als zodanig gekenmerkte afgezette gebied in die mate is verwijderd dat geen sprake meer is van een bedreiging van het leven en gezondheid van personen;
2. dat hierdoor de noodzaak tot het geven van algemeen verbindende voorschriften ter handhaving van de openbare orde en ter beperking van gevaar naar het oordeel van de burgemeester is komen te vervallen;

Gelet op artikel 176 lid 7 van de Gemeentewet,

BESLUIT

De Noodverordening Asbestbrand Steelhaven zoals vastgesteld op 17 december 2014 en zoals gewijzigd op 17 en 18 december 2014 met onmiddellijke ingang in te trekken.

Roermond, 20 december 2014, 11.00 uur.

De burgemeester van Roermond

Mr. P. A. G. Cammaert



gemeente Roermond

BESLUIT INTREKKING NOODVERORDENING ASBESTBRAND STEELHAVEN

De burgemeester van de gemeente Roermond,

Overwegende dat,

1. de asbest als gevolg van de brand bij Steelhaven in het als zodanig gekenmerkte afgezette gebied in die mate is verwijderd dat geen sprake meer is van een bedreiging van het leven en gezondheid van personen;
2. dat hierdoor de noodzaak tot het geven van algemeen verbindende voorschriften ter handhaving van de openbare orde en ter beperking van gevaar naar het oordeel van de burgemeester is komen te vervallen;

Gelet op artikel 176 lid 7 van de Gemeentewet,

BESLUIT

De Noodverordening Asbestbrand Steelhaven zoals vastgesteld op 17 december 2014 en zoals gewijzigd op 17 en 18 december 2014 met onmiddellijke ingang in te trekken.

Roermond, 20 december 2014, 11.00 uur

De burgemeester van Roermond

Mr. P.A.G. Cammaert

Bijlage 5 • Geïnterviewde mensen + rollen/functionies

	Naam	Rollen/functionies
1	Bongard, L. van den	HTO nazorg (TBZ)
2	Brouwers & Brouwers	Eigenaren Steelhaven
3	Cammaert, P.	Toenmalig Burgemeester
4	Erp, B van	Projectleider Search
5	Geraedts, H.	Strategisch adviseur oranje kolom (GBT)
6	Hendrikkx, R.	Winkelstraatmanager & Citymanager
7	Hanssen L.	Leider CoPI
8	Heus, M de	Verantwoordelijk voor L1 als rampenzender
9	IJff, G.	Voorzitter GBT (als loco)
10	Janssen, R.	Bewoner
11	Klerkx, H.	AGS Brandweer
12	Levels, L.	HS politie in het ROT
13	Litjes, J.	ACGZ
14	Lucassen, P.	Hoofdstafsectie gemeente ROT
15	Marx, P.	Voorzitter TBZ
16	Nillesen, R.	Projectleider asbestsanering
17	Oosterhout, H van	Operationeel leider ROT
18	Paulussen M.	Juridisch expert GBT
19	Thonnissen J.	Communicatieadviseur ROT en GBT
20	Traast, S.	Manager afdeling Milieu Search
21	Weijers, W.	Bewoner
22	Wolfs, L.	Informatiemanager GBT

Bijlage 6 • Standaard agenda's verschillende gremia

Bijlage 1. Vergaderagenda Gemeentelijk Beleidsteam (GBT)

1. Procesafspraken

- 1.1 Opening en eventueel voorstelronde
- 1.2 Wijze van verslaglegging
- 1.3 Duur van het overleg
- 1.4 Telefoongebruik / in- en uitloop tijdens overleg

2. Beeldopbouw / briefing OL

- 2.1 Beeld incident
- 2.2 Uitvoering en genomen maatregelen /acties
- 2.3 Betrokken partijen
- 2.4 Tijdslijn, ontwikkelingen, worst case scenario
- 2.5 Vragen aan ROT

3. Thema's, overwegingen en besluiten

- 3.1 Vaststellen thema's
- 3.2 Overwegingen per thema
- 3.3 Acties per thema
- 3.4 Opdrachten/vragen OL/ROT/Algemeen Cdt. Bevolkingszorg
- 3.5 Adviezen of vragen voor externen

4. Communicatie en media

- 4.1 Doelgroepen intern
- 4.2 Doelgroepen extern
- 4.2 Media

5. Afsluiting

- 5.1 Deelnemers volgend overleg
- 5.2 Plaats en tijdstip volgend overleg.

Bijlage 2. Presentielijst GBT

Behorend bij vergadering:

Datum:

Nr.:

Tijd:

Aanwezig:

	Naam	Paraaf
Voorzitter (burgemeester)		
Gemeentesecretaris		
Adviseur Crisisbeheersing		
Communicatieadviseur		
Vertegenwoordiger Brandweer		
Vertegenwoordiger GHOR		
Vertegenwoordiger Politie		
Verslaglegger		

Bijlage 3. Maatregelenmatrix

Beslisondersteuning		Grip:	Bestuurlijk vastgesteld: ja/nee	Meteo		
Algemeen beeld van incident of voorval				Slachtoffers		
				Overleden		
				Zwaar gewond		
				Licht gewond		
Nr.	Thema	Aandachts- en knelpunten		Besluiten of acties	Actiehouder	Status
1						
2						
3						
4						
5						
6	Communicatie					
	Real Case scenario					
	Worst case scenario					
	Tijddlijn	T=0 T+8	T+4	T+12 T+24	T+16	T+48

Bijlage 4. Vergaderagenda Team Bevolkingszorg

1. Procesafspraken

- 1.1 Opening en eventueel voorstelronde
- 1.2 Duur van het overleg
- 1.3 Telefoongebruik / in- en uitloop tijdens overleg

2. Beeldopbouw

- 2.1 Beeld incident
- 2.2 Nieuwe ontwikkelingen

3. Processen

- 3.1 Genomen maatregelen / acties
- 3.2 Uitvoering openstaande maatregelen / acties
- 3.3 Tijdslijn / worst case scenario
- 3.4 Vragen aan ROT (algemeen commandant bevolkingszorg)
- 3.5 Adviezen of vragen externen

4. Afsluiting

- 4.1 Deelnemers volgend overleg
- 4.2 Plaats en tijdstip volgend overleg